

BLIŻEJ BRUKSELI

EKONOMIA SPOŁECZNA GENERATOREM ROZWOJU I WZROSTU

EUROPEJSKA
POLITYKA SPOŁECZNA

WZORCOWE ROZWIĄZANIA
W OBSZARZE
PRZEDSIĘBIORCZOŚCI
SPOŁECZNEJ

EUROPEJSKI ROK WALKI
Z UBÓSTWEM SPOŁECZNYM

CZY UNIKNIEMY
„PARADOKSU
LIZBOŃSKIEGO”?



KONTAKT Z REDAKCJĄ

Przedstawicielstwo Małopolski
w Brukseli
14, Rd Point Schuman
1040 Bruksela, BELGIA

bruxelles@umwm.pl
tel: +32 2 28 68 521

DESIGN

Parastudio
www.parastudio.pl

- 6 EKONOMIA SPOŁECZNA GENERATOREM ROZWOJU I WZROSTU
Wypowiedź prof. Jerzego Hausnera
-
- 24 EUROPEJSKA POLITYKA SPOŁECZNA
Rola władz lokalnych
-
- 36 CZY UNIKNIEMY „PARADOKSU LIZBOŃSKIEGO”?
Strategia Europa 2020
-
- 48 BRAKUJĄCE OGNIWO GOSPODARKI
Przedsiębiorstwa społeczne w Polsce
-
- 60 MAŁOPOLSKA SZKOŁA ADMINISTRACJI PUBLICZNEJ
Lider w tworzeniu krajowych standardów ekonomii społecznej
-
- 71 MAŁOPOLSKI PAKT NA RZECZ EKONOMII SPOŁECZNEJ
Regionalna Wartość Dodana
-
- 78 WZORCOWE ROZWIĄZANIA W OBSZARZE PRZEDSIĘBIORCZOŚCI SPOŁECZNEJ
Pensjonat „U Pana Cogito” i Stowarzyszenie Emaus
-
- 85 MAŁOPOLSKI FUNDUSZ EKONOMII SPOŁECZNEJ
Wsparcie finansowe dla inicjatyw prorozwojowych
-
- 90 MAŁOPOLSKA PODBIJA BRUKSEŁĘ
Od Odpowiedzialnej Małopolski do Społecznie Odpowiedzialnych Regionów
-
- 96 EUROPEJSKI ROK WALKI Z UBÓSTWEM I WYKLUCZENIEM SPOŁECZNYM
Wyzwania dla Europy
-
- 102 QUESTIO IURIS
Strategia Europa 2020
-

Szanowni Państwo, Drodzy Czytelnicy,

Oddajemy trzeci już numer małopolskiego biuletynu „Blżej Brukseli”. Poświęcony jest w całości zagadnieniu polityki społecznej. Są po temu dwa ważne powody. Po pierwsze rok 2010 został ogłoszony przez Komisję Europejską – Europejskim Rokiem Walki z Ubóstwem i Wykluczeniem Społecznym. Unia Europejska uczyniła „solidarność” swoją kluczową wartością. Ma to szczególne znaczenie w dobie kryzysu. Odpowiedzialność za harmonijny i spójny rozwój społeczeństwa spoczywa nie tylko na szczeblu unijnym, władzach krajowych, ale przede wszystkim na regionach, które uczestniczą w tworzeniu polityki społecznej. Zagadnienia ekonomii społecznej wymagają szczególnej uwagi. A przecież my Polacy zapisaliśmy w historii Europy ważną kartę „Solidarności”. Szczególnie w naszym rozwoju szukać musimy narzędzi, które na co dzień pozwolą nam lepiej mierzyć się również z solidarnością przez małe „s”. W ten sposób przechodzimy do drugiego powodu. Zaczęliśmy się już w naszym regionie mierzyć z ekonomią społeczną. Można nawet śmiało powiedzieć, że jesteśmy w skali



polskiej jednym z liderów. Dowodem tego jest choćby powołanie w Małopolsce „Paktu Na Rzecz Ekonomii Społecznej” (szerzej o tym w tym numerze).

Ekonomia społeczna jest bardzo szeroka i dotyka wielu sfer życia społecznego. Dla jej jednostek istotne znaczenie – obok celu gospodarczego – ma misja społeczna. Rola, jaką w budowaniu solidarności społecznej mają do odegrania regiony, jest ogromna, zarówno na etapie oceny jak i we wdrażaniu polityki oraz ewaluacji jej skutków. W numerze „Blżej Brukseli” stawiamy pytania o społeczną odpowiedzialność regionów, o priorytety europejskiej polityki społecznej i jej narzędzia. Zapraszam do lektury i namysłu nad tą ważną kwestią.

Marszałek Województwa Małopolskiego

A handwritten signature in black ink that reads "Marek Nawara". The signature is written in a cursive, flowing style.

Marek Nawara

Ekonomia społeczna generatorem rozwoju i wzrostu

Wypowiedź Profesora Jerzego
Hausnera podczas III Ogólnopolskich
Spotkań Ekonomii Społecznej,
Warszawa 21 października 2009 r.





PROF. DR HAB. JERZY HAUSNER

Urodził się w 1949 r. w Świnoujściu. Kierownik Katedry Gospodarki i Administracji Publicznej Uniwersytetu Ekonomicznego w Krakowie. Od początku kariery naukowej związany z Akademią Ekonomiczną w Krakowie. Opracował 250 publikacji naukowych, koordynował szereg projektów badawczych. Uczestniczył w 6 stypendiach naukowych. W 1994 r. został profesorem nauk ekonomicznych, a w 1998 r. został mianowany profesorem zwyczajnym. W latach 90. XX w. pełnił funkcję szefa zespołu doradców Wicepremiera ds. Gospodarczych, Pełnomocnika Rządu ds. Reformy Zabezpieczenia Społecznego oraz wchodził w skład Zespołu Doradców Ekonomicznych Prezydenta RP. W latach 2001-2005 był posłem na Sejm RP; w październiku 2001 r. wszedł w skład gabinetu Leszka Millera jako Minister Pracy i Polityki Społecznej; od stycznia 2003 r. Minister Gospodarki, Pracy i Polityki Społecznej, a od czerwca 2003 r. także Wiceprezes Rady Ministrów; firmował swoim nazwiskiem plan naprawy finansów publicznych (tzw. plan Hausnera); w rządzie Marka Belki (od maja 2004 r. do marca 2005 r.) piastował stanowisko Wicepremiera i Ministra Gospodarki i Pracy; koordynował wówczas prace nad Narodowym Planem Rozwoju na lata 2007-2013. Od stycznia 2010 r. członek Rady Polityki Pieniężnej. Laureat wielu nagród, m.in. Nagrody Kisiela oraz nagrody im. Władysława Grabskiego przyznawanej przez Polską Konfederację Pracodawców Prywatnych Lewiatan.

Występuję tu w dwóch rolach: z jednej strony to, co powiem jest ode mnie – to wynik moich przemyśleń, z drugiej strony chcę się odnieść do prac grupy strategicznej Zespołu ds. rozwiązań systemowych w zakresie ekonomii społecznej, której przewodniczę. To, co powiem będzie miało charakter programowy (pokazanie problemów i sposobów ich rozwiązania), a mniej informacyjny, ale większość informacji, na których się opieram, znajdziecie Państwo w materiałach przygotowanych przez organizatorów.

Szanowni Państwo,

Występuję tu w dwóch rolach: z jednej strony to, co powiem jest ode mnie – to wynik moich przemyśleń, z drugiej strony chcę się odnieść do prac grupy strategicznej Zespołu ds. rozwiązań systemowych w zakresie ekonomii społecznej, której przewodniczę. To, co powiem będzie miało charakter programowy (pokazanie problemów i sposobów ich rozwiązania), a mniej informacyjny, ale większość informacji, na których się opieram, znajdziecie Państwo w materiałach przygotowanych przez organizatorów.

Miałem okazję zapoznać się z pierwszą wersją raportu ekspertów OECD, który zostanie, z tego co wiem, zaprezentowany w Polsce w styczniu 2010 r. Raport ten dotyczy rozwoju ekonomii społecznej w Polsce. Jego wymowa jest dla nas ogólnie korzystna. Pokazuje, że w bardzo krótkim czasie nastąpiły w Polsce ogromne zmiany, powstał ruch społeczny, który te zmiany niesie.

Ale raport pokazuje też wiele poważnych słabości w rozwoju ekonomii społecznej w Polsce. Problemem jest między innymi rozumienie istoty ekonomii społecznej, zarówno przez tych, którzy w niej uczestniczą, jak i przez tych, którzy tworzą jej szersze, społeczne otoczenie.

Ważniejszy niż koniunkturalny aspekt kryzysu, czyli to, czy produkcja będzie rosła szybciej czy wolniej, jest jego aspekt strukturalny, polegający na dotyczeniu konieczności dokonania zwrotu w kierunku zużywania mniejszych nakładów energii a nie większej skali jej wytwarzania. To jest wielkie wyzwanie, i państwa, które dokonają takiej przemiany będą miały większe szanse w przyszłej, w nowej gospodarce.

W Polsce ekonomię społeczną widzi się przede wszystkim w pryzmacie polityki społecznej, wykluczenia społecznego, rynku pracy i aktywizacji zawodowej osób, które nie mają szans na otwartym rynku pracy. Spór o to jak rozumieć ekonomię społeczną trwa u nas od pewnego czasu i sam w nim uczestniczyłem. Często tłumaczyłem, dlaczego jest naturalne, że tak są rozłożone akcenty. Bo bezrobocie i bezradność to jest nasz wielki problem. Szczególnie chcę przywołać nasze doświadczenia z ostatniej dekady – dramatyczny wzrost bezrobocia, który obserwowaliśmy od końca lat 90. Nie możemy zatem pominąć tego problemu. Ale ekonomia społeczna ma do wypełnienia też inne funkcje, w szczególności eksperci OECD zwracają uwagę, że jest jednym ze sposobów oferowania relatywnie tanich usług społecznych, których nie może dostarczyć gospodarka prywatna ani publiczna.

Często jesteśmy przytłoczeni bieżącą sytuacją, brak nam zdolności do popatrzenia w dłuższej perspektywie. Dzisiaj trochę przytłacza nas kryzys, chociaż koniunkturalny aspekt kryzysu nie wygląda w Polsce źle. Pytanie, czy ten łagodny przebieg nie będzie jednak długotrwały. Zostawiam to pytanie otwartym, nie jest to przedmiotem mojego wystąpienia.

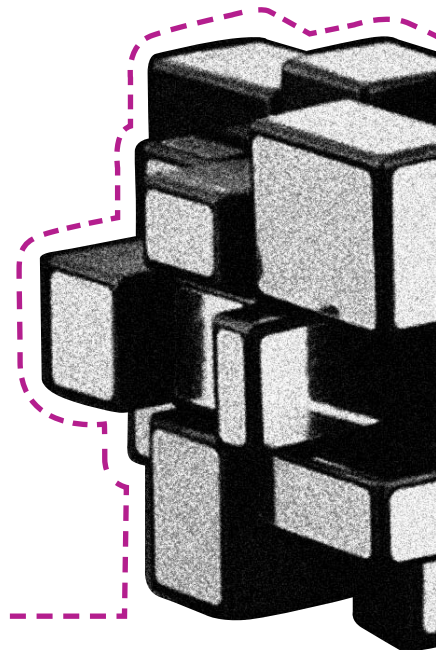

Ważniejszy niż koniunkturalny aspekt kryzysu, czyli to, czy produkcja będzie rosła szybciej czy wolniej, jest jego aspekt strukturalny, polegający na konieczności dokonania zwrotu w kierunku zużywania mniejszych nakładów energii a nie większej skali jej wytwarzania. To jest wielkie wyzwanie, i państwa, które dokonają takiej przemiany będą miały większe szanse w przyszłej, w nowej gospodarce.

Chcę przez to powiedzieć, że dokonuje się rewizja myślenia ekonomicznego i zwrot w polityce gospodarczej. Ekonomia społeczna powinna być jednym z elementów generujących ten zwrot – i w sferze myślenia, i sferze działania. Reasumując – o ekonomii społecznej myślimy głównie tak, jak powiedzieliśmy to w 2007 r. w Gdańsku – to dla nas ekonomia solidarności. Ale dzisiaj, nie negując tego, trzeba powiedzieć, że ekonomia społeczna to coś więcej, to jest ekonomia spójności społecznej, także ekonomia rozwoju. To nie tylko ma być reakcja na patologię, nierówności, ubóstwo, wykluczenie, ale także część myślenia o rozwoju, taka część, która tworzy nowe wartości, nie tylko pomaga skorygować to, co blisko i teraz.

Kształciłem się na podręcznikach ekonomii, które używały pojęcia gospodarka mieszana. Wydaje mi się, że to podejście

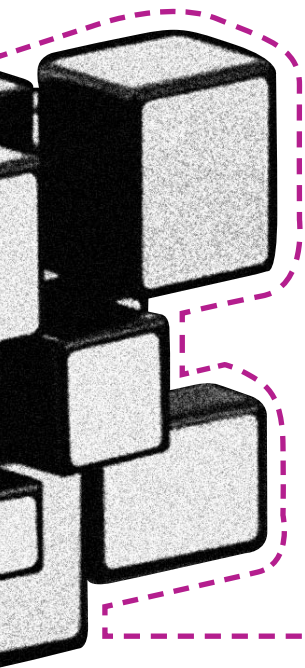

Jeszcze raz podkreślam – chodzi o segment otwarty, współistniejący, kooperujący z segmentem prywatnym i publicznym, a nie o tworzenie odrębnego, uprzywilejowanego sektora ekonomii społecznej.

już jest przebrzmiałe i nie chodzi tylko o to, że obok sektora gospodarki prywatnej potrzebny jest sektor gospodarki publicznej. Nie wystarczy już powiedzieć, że w gospodarce rynkowej potrzebne są różne formy własności. Dzisiaj odpowiadałoby mi pojęcie, które po ang. brzmi *plural economy* – co na nasz użytek nazwałbym gospodarką wielosegmentową, gdzie obok segmentu dominującego – gospodarki prywatnej – musi być segment gospodarki publicznej, ale także segment gospodarki społecznej.

Świadomie używam słowa segment, nie chcę bowiem użyć określenia sektor. Segment oznacza dla mnie pewną odrębność, specyfikę własnościową, specyficzny typ racjonalizacji i oceny zachowań gospodarczych, ale zarazem wspólne uczestniczenie w przestrzeni gospodarczej. To nie ma być silos, coś całkowicie wyłączonego, odosobnionego.

Jeżeli nowoczesna gospodarka ma te trzy segmenty w odpowiednich proporcjach, to ma lepszy materiał genetyczny do szukania rozwiązań problemów, które się będą pojawiały, jest lepiej wyposażona pod kątem kolejnych dostosowań. Aby nowe, innowacyjne rozwiązania w gospodarce się pojawiały, pula ge-

Takie obszary jak kultura, opieka zdrowotna, opieka socjalna, edukacja to wielkie dziedziny naszej zbiorowej aktywności, wielkie obszary wytwórczości i usług. Kultura to nie tylko samotny twórca, to także przemysł, wielka baza materialna, znaczący czynnik rozwoju. W tych dziedzinach, o coraz większym potencjale ekonomicznym, bo współczesna gospodarka, to gospodarka oparta na wiedzy, w której przetwarzamy przede wszystkim informacje, a nie surowce – w tych właśnie dziedzinach nie da się stymulować rozwoju, jeśli nie znajdziemy równowagi między rynkiem, gospodarką publiczną i gospodarką społeczną.

netyczna, pula możliwości musi być większa i do tego potrzebna jest gospodarka wielosegmentowa.

Takie obszary jak kultura, opieka zdrowotna, opieka socjalna, edukacja to wielkie dziedziny naszej zbiorowej aktywności, wielkie obszary wytwórczości i usług. Kultura to nie tylko samotny twórca, to także przemysł, wielka baza materialna, znaczący czynnik rozwoju. W tych dziedzinach, o coraz większym potencjale ekonomicznym, bo współczesna gospodarka, to gospodarka oparta na wiedzy, w której przetwarzamy przede wszystkim informacje, a nie surowce – w tych właśnie dziedzinach nie da się stymulować rozwoju, jeśli nie znajdziemy równowagi między rynkiem, gospodarką publiczną i gospodarką społeczną. Bez tego takich problemów jak opieka nad ludźmi starszymi, edukacja obywatelska czy kulturalna nie da się rozwiązywać. Nowoczesne rozwiązywanie tych problemów to kreowanie bardzo złożonego systemu dostarczania dóbr, gdzie na jednym biegunie będą czyste dobra publiczne, na drugim dobra komercyjne, a pośrodku różne, złożone formy ich dostarczania, w tym z udziałem podmiotów społecznych. Jeszcze raz podkreślam – chodzi o segment otwarty, współlistniejący, kooperujący z segmentem prywatnym

A decorative graphic on the right side of the page features a stack of black and white cubes, some with pink faces. Several pink rectangular shapes of varying sizes are scattered around the cubes and the text area. A horizontal dashed pink line is positioned above the text.

i publicznym, a nie o tworzenie odrębnego, uprzywilejowanego sektora ekonomii społecznej. Wtedy dopiero zyskamy możliwość odchodzenia od coraz bardziej krytykowanej ekonomii równowagi i przechodzenia w kierunku ekonomii rozwoju społeczno-gospodarczego. To trzeba zrobić i w teorii, i w praktyce.

Innym poważnym problemem jest samopodtrzymywalność inicjatyw wynikających z naszych działań. Po EQUAL-u zostało wiele pozytywnego i wartościowego, ale też wiele gruzów – wiele rozczarowań, goryczy, pretensji, trudnych życiowych sytuacji. Sztuka rozwijania ekonomii społecznej to sztuka tworzenia inicjatyw ze zdolnością do samopodtrzymywalności – nie stu-procentowej, bo każda gospodarka wiąże się z ryzykiem, ale tak niski stopień przetrwania podejmowanych inicjatyw i tworzonych organizacji musi nas zmusić do zastanowienia się, co zrobić, aby kolejne inicjatywy i przedsięwzięcia miały silne lokalne zakorzenienie, jak zapewnić im systematyczność i trwałość?

Wydaje się, że jednym z obszarów, gdzie trzeba poszukiwać lepszych rozwiązań jest finansowanie ekonomii społecznej. Polegamy przede wszystkim na środkach unijnych. Tak było z EQUAL-em, tak jest i teraz. Ma to swoje zalety, ale też wady: bo

Finansowanie, które jest nam potrzebne, takie gdzie segment publiczny to nie tylko fundusze unijne, ale także preferencje podatkowe dla podmiotów ekonomii społecznej, to nie tylko finansowanie z poziomu krajowego, lecz także z samorządowego – zarówno przez system grantów, jak i kontraktowanie usług. W sumie mechanizmy finansowania publicznego muszą być znacznie bardziej zróżnicowane i systematyczne. Nie może być jak teraz okresów wielomiesięcznego zaniku finansowania.

teraz stosunkowo łatwo uruchomić przedsięwzięcie, brak jednak możliwości ich rozwijania i kontynuowania. Finansowanie, które jest nam potrzebne, takie gdzie segment publiczny to nie tylko fundusze unijne, ale także preferencje podatkowe dla podmiotów ekonomii społecznej, to nie tylko finansowanie z poziomu krajowego, lecz także z samorządowego – zarówno przez system grantów, jak i kontraktowanie usług. W sumie mechanizmy finansowania publicznego muszą być znacznie bardziej zróżnicowane i systematyczne. Nie może być jak teraz okresów wielomiesięcznego zaniku finansowania.

Dla uzupełnienia finansowania publicznego niezbędne jest finansowanie prywatne – jako wyraz praktycznej instytucjonalizacji idei społecznej odpowiedzialności biznesu. Potrzebne są tu przesłanki kulturowe i nowe rozwiązania prawne. Mam na myśli między innymi ideę wprowadzenia odpisu od CIT-u, adresowanego do przedsięwzięć społecznych, przedsiębiorczości społecznej w dowolnym obszarze, niekoniecznie związanej z opieką socjalną, a może np. z działalnością w sferze kultury. Opowiadam się za tym zdecydowanie, bowiem pomimo problemów, o których słyszymy w przypadku 1% odpisu od PIT-u nie sądzę,

Dla uzupełnienia finansowania publicznego niezbędne jest finansowanie prywatne – jako wyraz praktycznej instytucjonalizacji idei społecznej odpowiedzialności biznesu. Potrzebne są tu przesłanki kulturowe i nowe rozwiązania prawne.

aby ktokolwiek dzisiaj poważnie kwestionował to rozwiązanie. Wprowadzenie równoległego odpisu w przypadku CIT-u otwierałoby perspektywę partnerstwa społeczno-prywatnego i urzeczywistniało ideę społecznej odpowiedzialności biznesu.

Ale do tego musi być jeszcze dodany segment finansowania społecznego, zarówno poprzez środki własne, jak i środki powierzone i używane. Potrzebny jest cały system funduszy, jak i cała gama instrumentów pośrednictwa finansowego, które pozwalałyby tanio i w odniesieniu do specyfiki przedsięwzięć ekonomii społecznej uzyskiwać środki na rynku wtórnym.

Żadna z kwestii, które wskazuję nie została odkryta teraz, wielokrotnie to już powiedziano. Ważne, aby systematycznie do tego dążyć. Być może CIT-u nie da się teraz wpisać do przygotowanego Paktu na rzecz ekonomii społecznej, ale nie można z tego zrezygnować. Być może trzeba zgodzić się, że dopiero w 2015 r. ten mechanizm będzie uruchomiony, ale nie można dać się od tego odwieść. Potrzebujemy złożonego systemu finansowania, bo sytuacja podmiotów ekonomii społecznej będzie coraz bardziej zróżnicowana – wielość źródeł i schematów ma pomóc w rozwiązywaniu problemu ciągłości i płynności finansowania.

Ale do tego musi być jeszcze dodany segment finansowania społecznego, zarówno poprzez środki własne, jak i środki powierzone i używane.



Nie wskazałem na początku kwestii legislacji, bo nie uważam, że obecnie jest ona najbardziej istotna. Ale to nie znaczy, że nie jest istotna w ogóle. Trzeba w szczególności zadbać o to, aby kolejne zmiany, nowelizacje przepisów nie pogarszały warunków dla działalności organizacji pozarządowych i podmiotów ekonomii społecznej. Uważam za powód do naszej wspólnej satysfakcji, że ustawa o działalności pożytku publicznego i o wolontariacie, uchwalona w 2003 r. – jak rzadko która ustawa – nie była seryjnie nowelizowana. Ale czas do jej zmiany dojrzał. Minister Duda ze swoimi współpracownikami prowadzi to przedsięwzięcie. Rzecz w tym, aby zmiany poszły w tym samym co dotąd kierunku, a nie cofały nas wstecz. Tego trzeba pilnować i prace prowadzić tak, aby następna nowelizacja była też nie wcześniej niż za 5 lat, aby istniały stabilne warunki prowadzenia działalności.

Zarazem wyraźnie widać – i część odpowiedzialności za to biorę na siebie – że ustawodawca, przyjmując ustawę o działalności pożytku publicznego i o wolontariacie, dopuszczał możliwość działalności gospodarczej organizacji pozarządowych, ale jej nie bardzo chciał, jakby się jej bał. Jestem więc przekonany,

W Polsce nie ma infrastruktury przestrzeni publicznej, a związku z tym nie ma wystarczającej aktywności obywatelskiej, aktywności na rzecz dobra publicznego. Tego nie robi się wyłącznie społecznym zrywem.

że dojrzeła potrzeba ustawy o przedsiębiorstwach społecznych (tak w naszych pracach jest ona obecnie nazywana). Wiadomo, że projekt istnieje i grupa prawna pod przewodnictwem Anny Siennickiej nad tym pracuje. W proponowanym Pakiecie zapisana jest data skierowania projektu tej ustawy przez rząd do parlamentu. Stałoby się dobrze, gdyby takie zobowiązanie zostało ostatecznie przyjęte i dotrzymane. Dzięki temu za jakiś czas mielibyśmy uregulowanie działalności organizacji pozarządowych z jednej strony, a z drugiej uregulowanie prowadzenia działalności gospodarczej dla celu społecznego – przez różne podmioty, niekoniecznie tylko przez organizacje pozarządowe.

W Polsce generalnie jest wielki problem z przestrzenią publiczną. Jak popatrzymy na rozwój naszego kraju w ostatnich 20 latach, to w sferze indywidualnej, prywatnej, mikrospołecznej jest on imponujący, przy wszystkich naszych ludzkich słabościach, o których nie można zapomnieć. Ale gdy popatrzymy na przestrzeń publiczną (i świadomie mówię o przestrzeni publicznej, a nie o państwie), to widać wyraźnie, że niemalże wszystko szwankuje. I to stąd biorą się nasze kolejne niepowodzenia i rozczarowania. W Polsce nie ma infrastruktury przestrzeni

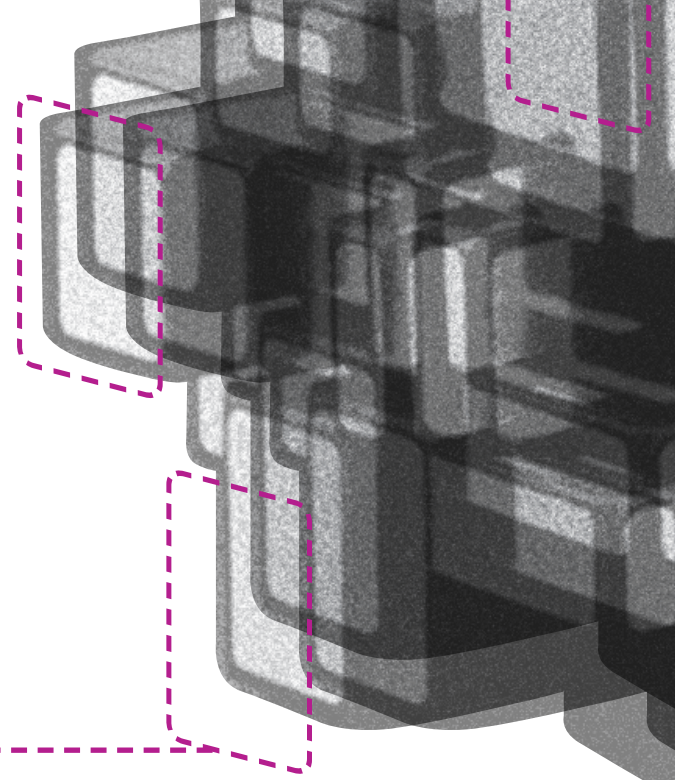

publicznej, a związku z tym nie ma wystarczającej aktywności obywatelskiej, aktywności na rzecz dobra publicznego. Tego nie zrobi się wyłącznie społecznym zrywem. Jaka infrastruktura jest niezbędna? Np. biblioteki jako nowoczesne multimedialne centra animacji kulturalnej i aktywności obywatelskiej. Uczestniczyłem wraz ze swoimi współpracownikami w przygotowaniu ekonomiczno-zarządczej koncepcji wieloletniego rządowego programu „Biblioteka plus”, który jest adresowany do gmin wiejskich. Przeżyłem ogromne rozczarowanie, że rząd nie przedstawił tego programu na Kongresie Kultury Polskiej. To właśnie byłoby znakomite otwarcie dla tworzenia nowoczesnej infrastruktury aktywności publicznej.

Idąc tym tropem, dodam, że niezbędne jest inne spojrzenie na domy kultury, tak aby wprowadzić tam żywą tkankę aktywności obywatelskiej. Być może to działanie trzeba połączyć z przeobrażeniem bibliotek. Potrzebne są publiczne portale społecznościowe, stanowiące przeciwwagę dla portali komercyjnych, finansowane ze środków publicznych i prowadzone przez organizacje obywatelskie. Konieczne są z prawdziwego zdarzenia media publiczne. Potrzebne są specjalistyczne obiekty użyteczności

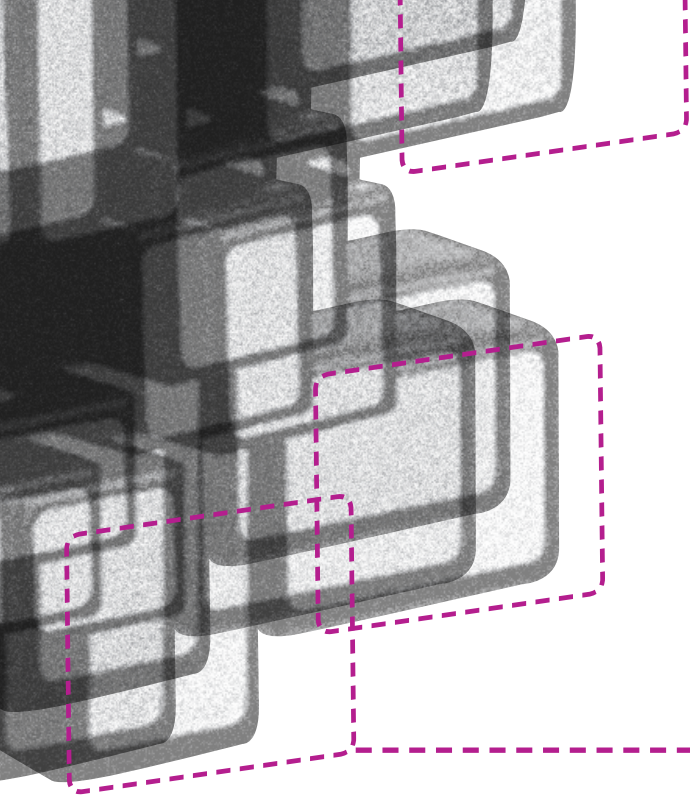

publicznej – sportowe, kulturalne i inne – które nie zamykają się w swojej korporacyjnej, zawodowej działalności a dopuszczają szeroką obecność i aktywność obywateli. Wskazane są także wielkie kampanie społeczne z udziałem organizacji obywatelskich pokazujące trudne i publicznie przemilczane problemy.

Zapewne nie wymieniłem wszystkich elementów składowych infrastruktury aktywności publicznej. Chcę jednak przede wszystkim podkreślić, że ta infrastruktura jest w Polsce słaba i słabnie. Pozostaje często w szczątkowej postaci, w formach z poprzedniej epoki. Pilnie trzeba ją odtworzyć i uruchomić. Wtedy aktywność obywatelska, aktywność nas wszystkich będzie znacznie większa.

Marzy mi się, aby elementem nowej przestrzeni publicznej był także rządowo-społeczny Pakt na rzecz ekonomii społecznej. Uczestnicząc w procesie przygotowania i uzgadniania jego zapisów, chcę powiedzieć: trzeba mieć świadomość konieczności kompromisu. Rząd ma swoje ograniczenia, my mamy swoje aspiracje – trzeba to jakoś pogodzić. Mamy teraz dodatkowy czas, aby dojść do mądrego kompromisu. Wszyscy możemy mieć na to wpływ.

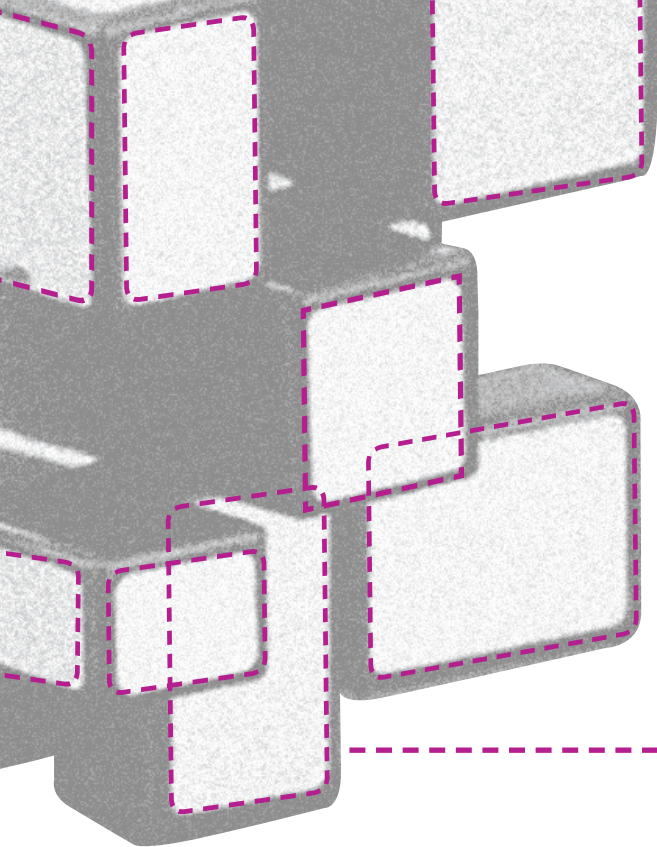

Ale chciałbym, abyśmy w Pakcie dostrzegli także możliwość formowanie się nowej instytucji życia publicznego, nowej formuły dialogu. Dotychczas jeśli rząd czy inne podmioty władzy publicznej prowadzą jakieś negocjacje, to zasadniczo odnosi się to do określonych grup zawodowych: ma więc charakter dialogu korporacyjnego. W środowisku organizacji pozarządowych stale mówimy o znaczeniu o dialogu obywatelskiego, o tym jak powinny wyglądać konsultacje czy publiczne wysłuchania. Teraz jednak idziemy krok dalej, zgłaszamy ideę paktu społecznego. I nie chodzi nam tylko o ekonomię społeczną.

Pakt społeczny jest formą formowania przestrzeni publicznej, w której jawnie, w otwartym procesie dialogu strony zawierają porozumienie. Nie reprezentujemy żadnej grupy zawodowej, nie bronimy własnego interesu, nie ubiegamy się o grupowe, wyłączające przywileje. Nie jesteśmy korporacją zawodową a środowiskiem społecznym. Jesteśmy ludźmi bardzo różnych zawodów, którzy w otwarty, włączający każdego sposób reprezentują perspektywę, stronę społeczną, która w sposób horyzontalny patrzy na określony obszar aktywności, dostrzegając w nim znaczny potencjał rozwojowy.

Pakt społeczny jest formą formowania przestrzeni publicznej, w której jawnie, w otwartym procesie dialogu strony zawierają porozumienie. Nie reprezentujemy żadnej grupy zawodowej, nie bronimy własnego interesu, nie ubiegamy się o grupowe, wyłączające przywileje. Nie jesteśmy korporacją zawodową a środowiskiem społecznym. Jesteśmy ludźmi bardzo różnych zawodów, którzy w otwarty, włączający każdego sposób reprezentują perspektywę, stronę społeczną, która w sposób horyzontalny patrzy na określony obszar aktywności, dostrzegając w nim znaczny potencjał rozwojowy.

I w tak rozumianej przestrzeni chcemy porozumienia, w którym jedni mówią: chcemy robić to, to i to, a drudzy mówią: to jest słuszne, to jest rozsądne, to pomoże rozwiązywać społeczne problemy, tworzymy ku temu takie warunki, na to nas dzisiaj stać i patrzymy, czy rzeczywiście to przynosi efekt. To ma być forma instytucjonalizacji partnerstwa publiczno-społecznego, dokonująca się w sposób jawny i dostępny dla wszystkich. Przy czym ten Pakt jak i wszelkie inne paktów tego rodzaju, w tym regionalne i lokalne, muszą być paktami otwartymi: każdy, kto chce być nim związany, powinien móc do niego przystąpić. Taka oferta powinna być kierowana i docierać także do tych środowisk, które dziś stoją z boku – w tym przypadku myślę o środowisku biznesu.

Kolejnym istotnym problemem, którym zajmujemy się w naszych pracach i który powinien zostać przez nas zbiorowo podjęty, to problem ewaluacji naszych działań, zdolności do samooceny i utrzymywania wysokich standardów. Potrzebne nam są zweryfikowane rozwiązania dotyczące metodologii wyceny społecznej wartości dodanej i przeprowadzania audytu społecznego przedsięwzięć ekonomii społecznej oraz wypracowany od dołu,

Bardzo mocny akcent kładziemy na to, aby w agendzie polskiej prezydencji w UE, do której coraz bardziej się zbliżamy, problematyka ekonomii społecznej była bardzo mocno pokazana zarówno jako osiągnięcie, jak i szansa na wypromowanie Polski jako partnera, mającego do zaoferowania coś dodatkowego w myśleniu o partnerstwie wschodnim UE.

a nie urzędniczo, system akredytacji i certyfikacji, w tym system standardów środowiskowych – samooceny i samoregulacji. To kwestia coraz ważniejsza i coraz pilniejsza, bo im większy będzie potencjał ekonomii społecznej, tym boleśniej będą ataki na ten segment gospodarki w przypadku wystąpienia nieprawidłowości. Nasze środowisko musi samo dbać o wysokie standardy i do tego są potrzebne właściwe narzędzia.

Innym z pól naszych działań jest praca edukacyjna i informacyjna, w tym tworzenie platformy edukacyjno-informacyjnej ekonomii społecznej, która nie byłaby tylko portalem, ale określonym programem działania – od szkoły, poprzez uniwersytet do kampanii społecznych. To jest domena grupy edukacyjnej kierowanej przez profesor Ewę Leś.

I jeszcze jedna rzecz. Bardzo mocny akcent kładziemy na to, aby w agendzie polskiej prezydencji w UE, do której coraz bardziej się zbliżamy, problematyka ekonomii społecznej była bardzo mocno pokazana zarówno jako osiągnięcie, jak i szansa na wypromowanie Polski jako partnera, mającego do zaoferowania coś dodatkowego w myśleniu o partnerstwie wschodnim UE. Myślę, że nasze doświadczenia są znacznie bliższe praktycznemu rozwiązywaniu

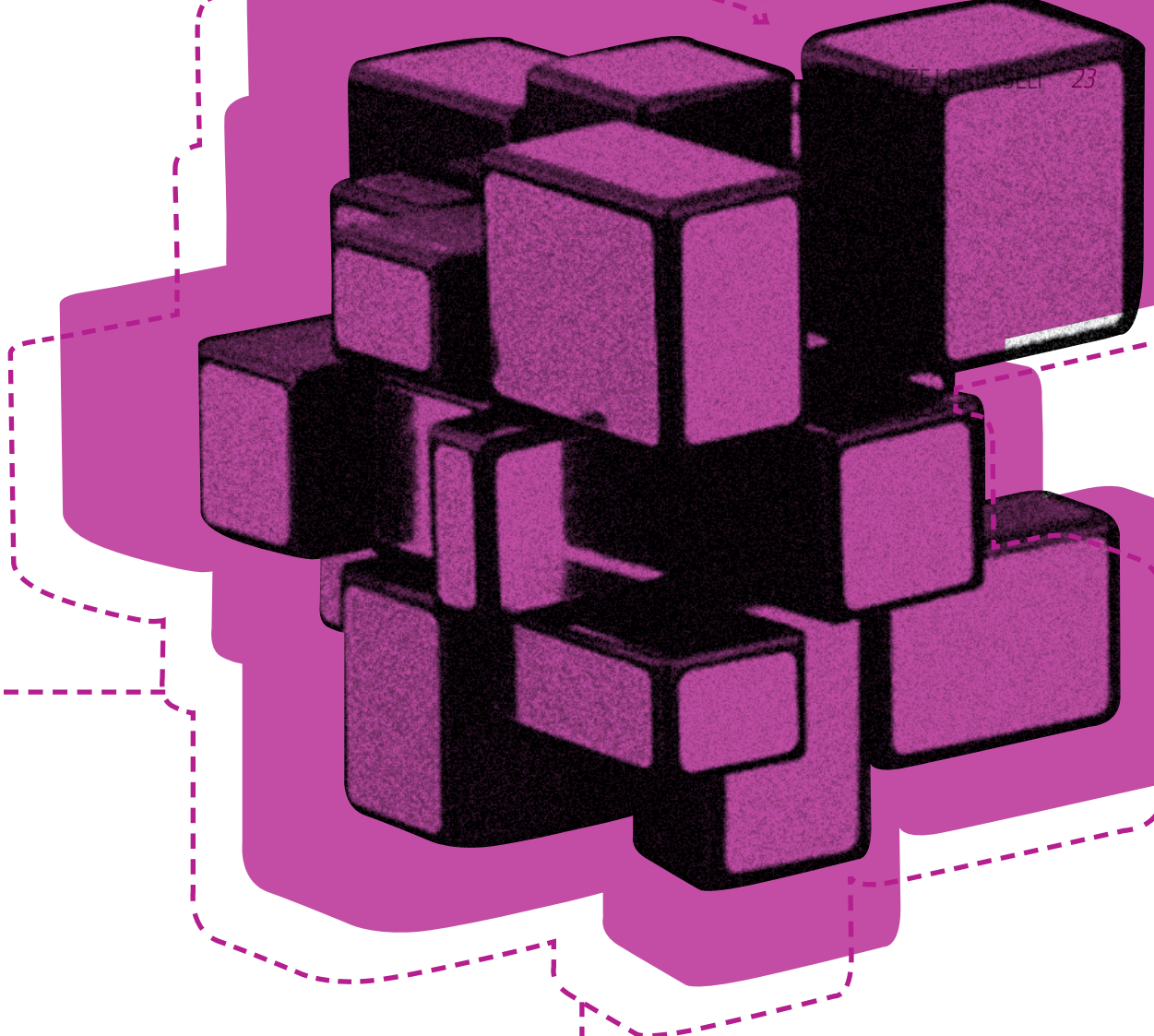

tego rodzaju problemów w krajach Europy na wschód od nas, niż doświadczenia krajów Europy Zachodniej.

Na koniec, występując niejako jako przedstawiciel strony społecznej, chciałbym podziękować za wspólną sześciomiesięczną pracę ministrowi Dudzie. Trochę żałuję, że nie ma na sali ministra Boniego, bo i jemu się należą wyrazy podziękowania i uznania. To sojusznik ekonomii społecznej, człowiek, na którego z całą pewnością możemy liczyć. Mam nadzieję, że razem z ministrem Dudą i przy wsparciu Michała Boniego dalej poprowadzimy te kluczowe przedsięwzięcia, o których dzisiaj mówiłem.

Europejska polityka społeczna – rola władz lokalnych

Przykład otwartej metody
koordynacji w polityce
integracji społecznej

Europejska polityka społeczna może wielu pracownikom administracji lokalnej wydawać się abstrakcyjna i odległa. O ile wiedza na temat Europejskiego Funduszu Społecznego jest wśród nich stosunkowo dobra, o tyle znajomość procesu uzgadniania celów i programów działania w zakresie polityki społecznej na szczeblu europejskim może być już słabsza. Jednak wiedza na temat decyzji w dziedzinie polityki społecznej zapadających na szczeblu europejskim jest bardzo ważna, ponieważ często ma ona przełożenie, choć nie zawsze oczywiste, na decyzje podejmowane na szczeblu krajowym w wielu dziedzinach.

W artykule tym postaram się zatem przybliżyć europejską politykę społeczną oraz przedstawić kilka argumentów przemawiających za większym udziałem władz lokalnych w tym procesie.



ANNA DROZD

Programme Officer Social Inclusion
w Stowarzyszeniu EUROCITIES.
Na co dzień zajmuje się problematyką
integracji społecznej oraz koordynacją
kampanii w ramach Europejskiego Roku Walki
z Ubóstwem i Wykluczeniem Społecznym.

Analizując europejską politykę społeczną należy pamiętać, iż polityka społeczna jest sferą pozostającą w ogromnej większości w gestii państw członkowskich. Tak więc decyzje dotyczące zabezpieczenia społecznego, wysokości pomocy finansowej dla grup zagrożonych ubóstwem czy też kwestie dotyczące organizacji pomocy społecznej nadal podejmowane są przez państwa członkowskie.

Na szczeblu europejskim polityka społeczna ogranicza się do współpracy państw członkowskich w celu wymiany informacji i doświadczeń w zakresie realizowanych programów i reform. Współpraca ta opiera się na wspólnie ustalonych celach i kalendarzu podejmowanych działań. Proces tejże współpracy, będący zarazem głównym instrumentem europejskiej polityki społecznej, nosi nazwę otwartej metody koordynacji (ang. open method of coordination). Jest to sposób zarządzania, który pozwala państwom w nim uczestniczącym na porównanie, wzajemną naukę oraz wymianę informacji na temat ważnych zagadnień polityki społecznej. Uczestnictwo w procesie jest dobrowolne, a instytucje europejskie pełnią w nim rolę koordynatora, a nie prawodawcy. Proces ten pozwala zatem na poszanowanie kompetencji

Otwarta metoda koordynacji (ang. open method of coordination) – sposób zarządzania, który pozwala państwom w nim uczestniczącym na porównanie, wzajemną naukę oraz wymianę informacji na temat ważnych zagadnień polityki społecznej. Uczestnictwo w procesie jest dobrowolne, a instytucje europejskie pełnią w nim rolę koordynatora, a nie prawodawcy. Proces ten pozwala zatem na poszanowanie kompetencji państw członkowskich w sferze polityki społecznej i jednocześnie na współpracę w kwestiach ważnych dla nich wszystkich, na przykład bieda wśród dzieci, bezdomność, wykluczenie finansowe czy integracja zawodowa.

państw członkowskich w sferze polityki społecznej i jednocześnie na współpracę w kwestiach ważnych dla nich wszystkich, na przykład bieda wśród dzieci, bezdomność, wykluczenie finansowe czy integracja zawodowa.

Otwarta metoda koordynacji jest procesem, który składa się z kilku zasadniczych etapów. Najpierw państwa członkowskie ustalają między sobą *wspólne cele*, do których będą razem dążyć. Następnie każde z nich przygotowuje *krajowy raport*, w których opisują w jaki sposób będą realizować wspólne cele przez następne trzy lata. Raporty te noszą nazwę Krajowych Strategii na rzecz Zabezpieczenia Społecznego i Integracji Społecznej (National Strategy Report on Social Protection and Social Inclusion) i dotyczą integracji społecznej, emerytur oraz opieki zdrowotnej i opieki długoterminowej. Raporty te są następnie przesyłane do Komisji Europejskiej, która przeprowadza *analizę i ocenę postępów państw członkowskich* w oparciu o wspólnie przyjęte wskaźniki. Rezultatem tej analizy jest Wspólny Raport na rzecz Zabezpieczenia Społecznego i Integracji Społecznej (Joint Report on Social Protection and Social Inclusion). Raport ten zawiera wnioski i zalecenia dla państw członkowskich dotyczące

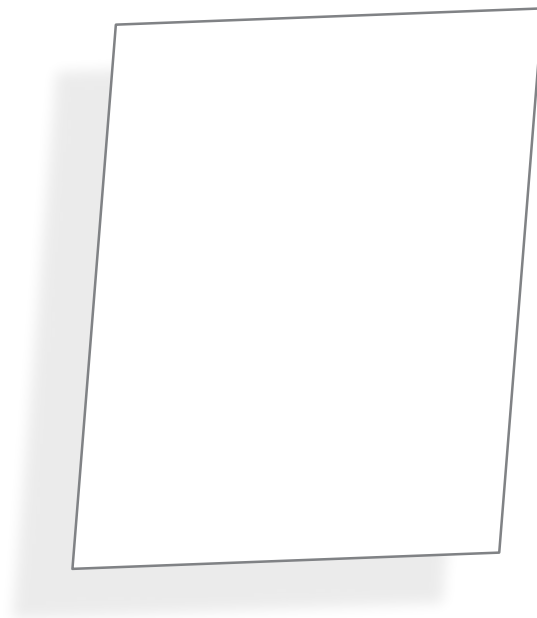

realizacji polityki społecznej (tzw. key messages), analizę i ocenę postępów w realizacji wspólnych celów przez państwa członkowskie. Przedstawia on wspólne stanowisko Rady Unii Europejskiej oraz Komisji Europejskiej i jest on głównym dokumentem określającym kierunki reform polityki społecznej w krajach Unii Europejskiej.

Etapy otwartej metody koordynacji realizowane są w dwu- lub trzyletnich cyklach. W trakcie pierwszego roku danego cyklu państwa członkowskie przygotowują swoje raporty, pozostałe dwa lata to czas na realizację postanowień zawartych w tych raportach. Obecny cykl rozpoczął się w 2008 i ma zakończyć się w roku 2010.

Oprócz przygotowywania raportów, państwa członkowskie biorą udział w procesie wzajemnej oceny (peer reviews). Proces ten pozwala na dogłębną analizę danej polityki czy programu przez zainteresowane państwa członkowskie oraz na ocenę skuteczności tych działań oraz możliwości ich przystosowania do praktyk innego państwa. Seminaria peer reviews organizowane są przez ministerstwo danego kraju, a wśród zaproszonych znaj-

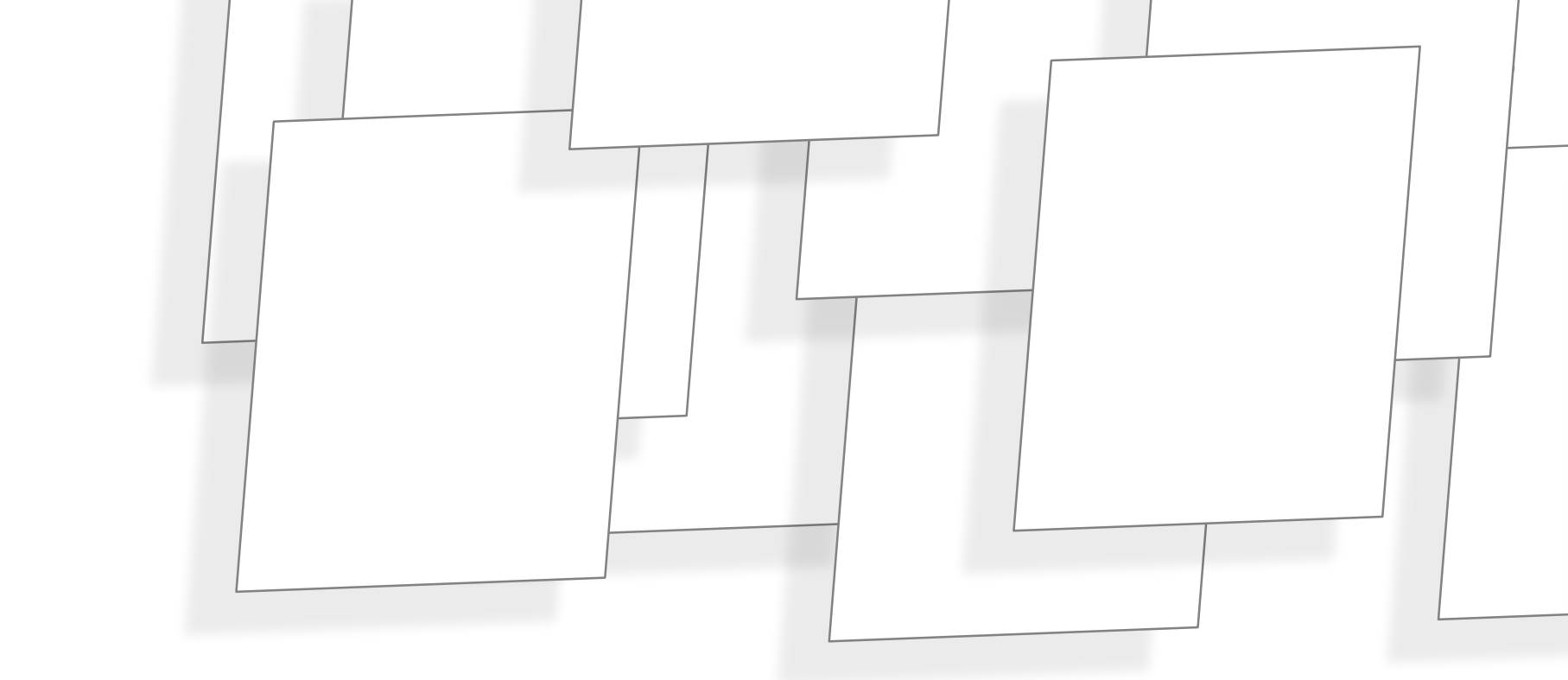

dują się przedstawiciele ministerstw innych krajów oraz środowisk eksperckich.

Podsumowując, polityka społeczna na poziomie europejskim to debata prowadzona wedle ściśle ustalonych celów, programu działań oraz kryteriów oceny postępu jej uczestników. Natomiast działania mające na celu osiągnięcie wspólnych celów realizowane są przez państwa członkowskie w ramach ich własnych systemów polityki społecznej. Ma to duże znaczenie przy dyskusji kiedy, jak i po co władze lokalne mają brać udział w europejskiej polityce społecznej.

Władze lokalne powinny uczestniczyć w procesie przygotowania i realizacji wspólnych celów i programów działania między innymi dlatego, że ponieważ posiadają *wiedzę na temat warunków społecznych i gospodarczych* w swoich okręgach (gmina, powiat czy miasto). Ubóstwo oraz wykluczenie społeczne są zjawiskami doświadczanymi na poziomie lokalnym i tam też jako pierwsze są dostrzegane. Nie zawsze jednak ważne z punktu widzenia władz lokalnych problemy znajdują odzwierciedlenie w Krajowych Raportach bądź w innych ważnych dokumentach europejskich czy krajowych. Do tych problemów należą między innymi:

– przestrzenny wymiar ubóstwa i wykluczenia społecznego

W wielu miastach europejskich bieda i wykluczenie mają tendencję do koncentracji w niektórych dzielnicach. Dzielnice te odnotowują wysoki poziom bezrobocia, niski poziom edukacji, słaby dostęp do opieki zdrowotnej i do szeregu usług publicznych. Prowadzenie skutecznej polityki integracji społecznej na szczeblu lokalnym w takim wypadku często wymaga zintegrowania istniejących usług, tak aby uniknąć prowadzenia kilku programów równoległe w tej samej okolicy.

– niewystarczająca współpraca pomiędzy szczeblem lokalnym

a regionalnym i krajowym. Zintegrowanie usług społecznych wymaga stałej i dość intensywnej współpracy pomiędzy różnymi szczeblami administracji publicznej. Dotyczy to zwłaszcza ustalania priorytetów danych programów, ich budżetu oraz systemów zbierania i przechowywania informacji.

Innym ważnym powodem, dla którego władze lokalne powinny angażować się w europejską politykę społeczną jest ich *odpowiedzialność za realizację polityki społecznej*. Władze lokalne są przeważnie odpowiedzialne za większość usług społecznych oraz za realizację lokalnych programów integracji społecznej,

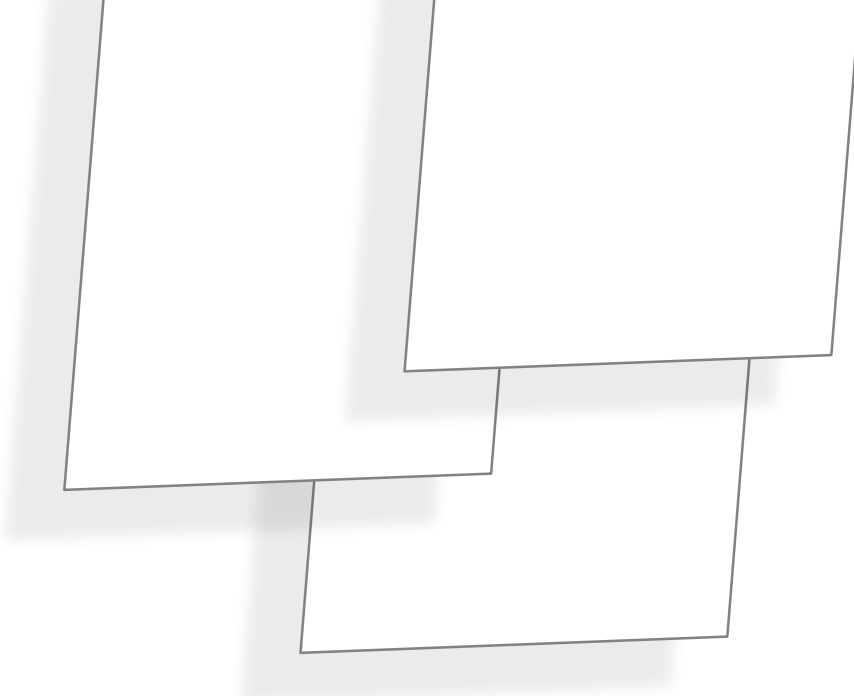

pracę socjalną czy przydzielanie pomocy finansowej. Ich doświadczenie związane z działaniem oraz skutecznością systemu zabezpieczenia społecznego oraz wszelkich programów integracji społecznej jest niezmiernie ważne, zwłaszcza przy decyzjach budżetowych i programowych na szczeblu krajowym czy regionalnym.

Organizacje reprezentujące interesy władz lokalnych na szczeblu europejskim uważnie śledziły proces otwartej metody koordynacji oraz stopień zaangażowania władz lokalnych w jego przebieg. Organizacje takie jak EUROCITIES czy Rada Europejskich Gmin i Regionów (CEMR) podkreślały, iż udział władz lokalnych w tym procesie przyczyni się do lepszego przełożenia celów zawartych w Krajowych Raportach na konkretne działania oraz ich efekty na poziomie lokalnym. W swoich licznych stanowiskach lub opracowaniach, obie organizacje stwierdzały, iż udział władz lokalnych w przygotowaniach Krajowych Raportów oraz w ich realizacji był niewystarczający oraz często nie był sformalizowany. Ponadto, stopień zaangażowania władz lokalnych znacznie różni się w zależności od kraju. Podobną opinię wyraziły również Komisja i Rada w ostatnim Wspólnym Rapor-

cie 2009, w którym stwierdzają, iż choć władze lokalne i regionalne biorą coraz większy udział w przygotowaniach Krajowych Raportów, jest to ograniczone do niewielu krajów.

Nierównomierne i, w przypadku wielu krajów, często słaby udział władz lokalnych w definiowaniu priorytetów oraz działań w dziedzinie integracji społecznej przekładają się jakością Krajowych Raportów. Często pozostają one bowiem na poziomie dość ogólnym i w wielu wypadkach niewystarczająco odzwierciedlającym konkretne problemy miast oraz władz lokalnych. Największym brakiem Krajowych Raportów jest jednak nieuwzględnienie przestrzennego wymiaru polityki społecznej oraz roli środowiska lokalnego w zwalczaniu ubóstwa i wykluczenia społecznego. Większość Raportów przedstawia szereg programów oraz instrumentów finansowych przeznaczonych dla konkretnych grup lub osób, zapominając o programach rewitalizacji lub innych inicjatywach lokalnych.

Trzeba jednak pamiętać, że współpraca między państwami członkowskimi w dziedzinie polityki społecznej jest stosunkowo nowa i opiera się o równie nowy sposób organizacji tej współpracy jakim jest otwarta metoda koordynacji. Wraz z rozwojem

Nierównomierne i, w przypadku wielu krajów, często słaby udział władz lokalnych w definiowaniu priorytetów oraz działań w dziedzinie integracji społecznej przekładają się jakoś Krajowych Raportów. Często pozostają one bowiem na poziomie dość ogólnym i w wielu wypadkach niewystarczająco odzwierciedlającym konkretne problemy miast oraz władz lokalnych.

całego procesu, udział władz lokalnych w tym procesie powoli, ale stopniowo się zwiększa.

Dlaczego więc władze lokalne powinny brać większy udział w europejskiej polityce społecznej? Przede wszystkim dlatego, że uczestnictwo w debacie pozwala im na przedstawienie danych problemów i wywarcia większego wpływu na podejmowane decyzje. Natomiast brak jakiegokolwiek udziału oznaczać może zupełną marginalizację problemów władz lokalnych tak w debacie międzynarodowej, jak i krajowej.

Polityka społeczna realizowana na szczeblu lokalnym ma szanse na lepsze rezultaty, jeśli oparta jest o solidną wiedzę na temat decyzji podejmowanych na szczeblu ponadnarodowym. I odwrotnie, decyzje podejmowane na szczeblu ponadnarodowym będą skuteczniejsze, jeśli będą oparte o wiedzę i doświadczenie osób, które te decyzje w praktyce wykonują. Jednak aby taka zależność istniała, władze lokalne muszą zostać uznane jako pełnoprawny partner w rozwijaniu europejskiej polityki społecznej.

Źródła

Ochrona socjalna i proces integracji społecznej w Unii Europejskiej w latach 2008–2010: Co z tego wynika dla osób realizujących politykę społeczną na poziomie lokalnym?, EUROCITIES, Wrzesień 2009



EUROCITIES jest siecią ponad 130 dużych miast w ponad 30 krajach europejskich. Zadaniem EURO CITIES jest reprezentacja interesów miast w Unii Europejskiej oraz wspieranie współpracy międzynarodowej miast w celu wymiany doświadczeń, analizy wspólnych problemów oraz wypracowywania wspólnych rozwiązań. Współpraca ta odbywa się w ramach 6 forów tematycznych, 40 grup roboczych oraz wielu konferencji i seminariów.

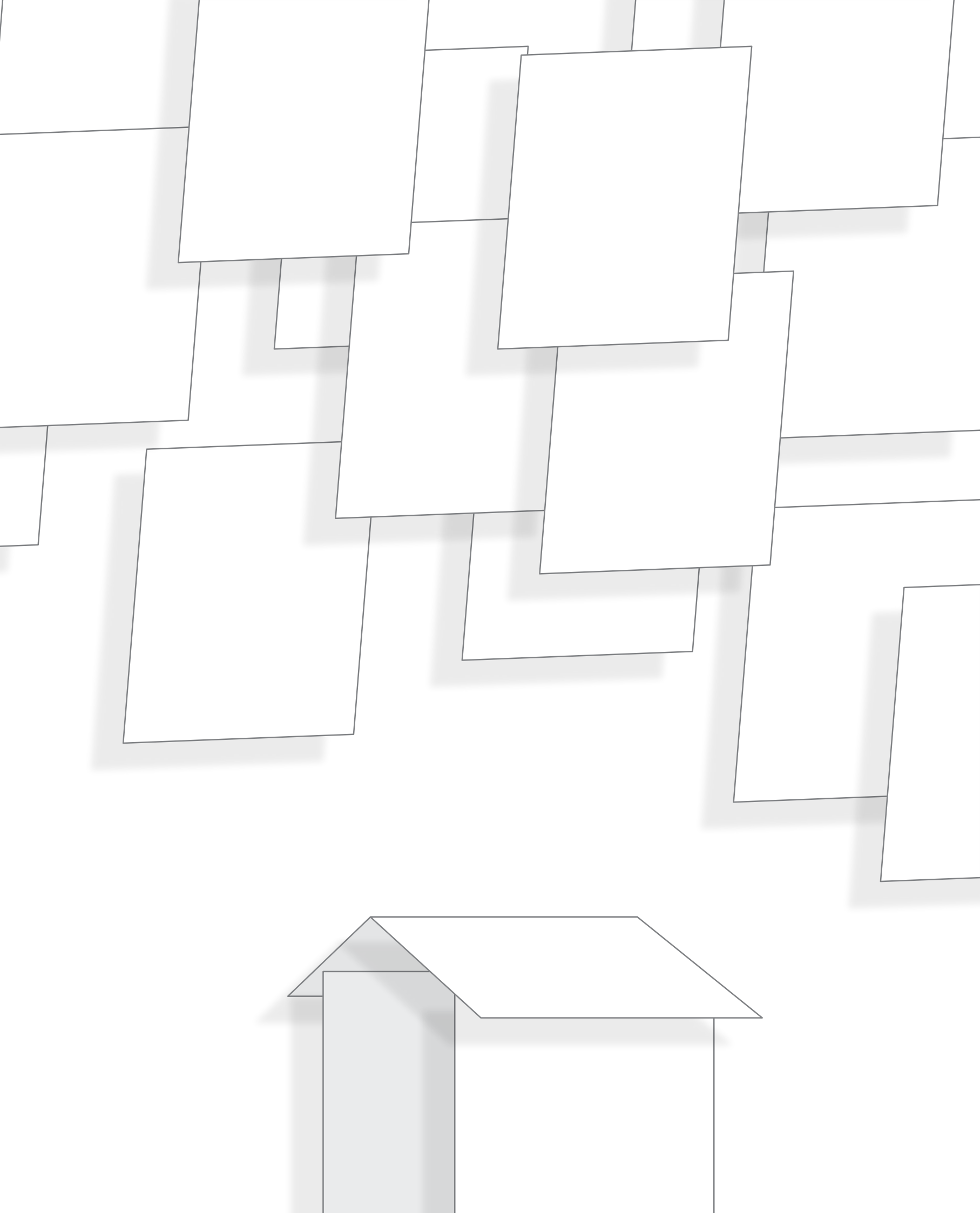

Czy unikniemy „paradoksu lizbońskiego”?



KRZYSZTOF NOWACZEK

jest pracownikiem Komitetu Regionów w Brukseli, kierujący pracami Platformy Monitoringu Strategii Europa 2020 (www.cor.europa.eu/europe2020) skupiającej polityków i ekspertów ze 113 regionów i miast Unii Europejskiej. Poprzez swoje działania (sesje monitorujące, warsztaty, konsultacje itp.) Platforma ocenia wkład władz lokalnych i regionalnych w realizację strategii na rzecz wzrostu i zatrudnienia.

Podczas gdy sektor finansowy podnosi się z kryzysu, a PKB większości krajów Unii Europejskiej będzie w 2010 dodatni, sytuacja na rynku pracy jest daleka od poprawy; w konsekwencji wiele rodzin odczuwa spadek dochodów oraz narażone jest na zadłużenie i życie w ubóstwie. Na poziomie krajowym, Komisja Europejska szacuje, że wydatki socjalne wzrosną z 27.5% PKB w 2007 roku do 30.8% PKB w 2010 roku. Wyniki sondażu – „Europejski plan naprawy gospodarczej w miastach i regionach: rok później”

Strategia Europa 2020

prowadzonego przez Komitetu Regionów¹ ostrzegają że na szczeblu lokalnym i regionalnym, finanse publiczne są ograniczone ze względu na mniejsze wpływy, większe wydatki na opiekę społeczną i zabezpieczenia socjalne oraz niższe środki planowane w przyszłych budżetach. W rezultacie władze lokalne i regionalne odczuwają większe trudności w zarządzaniu bieżącymi wydatkami. Groźba eskalacji negatywnych skutków kryzysu jest jeszcze większa biorąc pod uwagę diametralne zmiany społeczne wywołane przekształceniami ekonomicznymi i zmianami demograficznymi

Wprowadzona w życie w 2000 roku Strategia Lizbońska miała pomoc Unii Europejskiej i jej państwom członkowskim w stawieniu oblicza wyzwaniom globalizacyjnym, ekonomicznym i demograficznym. Dziesięć lat później cele strategii nie zostały zrealizowane. Komitet Regionów przez cały 2009 rok uczestniczył w debacie na temat nowej strategii. Dwa argumenty krytyczne, podniesione podczas konsultacji miast i regionów na temat przyszłej strategii oraz zaznaczone w opinii Komitetu Regionów przyjętej w grudniu 2009 roku, odnosiły się do niedostatecznego udziału aktorów poziomu regionalnego i lokalnego w procesie zarządzania Strategią Lizbońską oraz jej niewielkiemu wymiarowi społecznemu (zbyt duży nacisk na wymiar ekonomiczny).



Komitet Regionów (KR) jest zgromadzeniem politycznym, za pośrednictwem którego samorządy lokalne i regionalne mogą zabierać głos w sprawie kształtowania polityki UE i prawodawstwa wspólnotowego. Traktaty zobowiązują Komisję, Parlament i Radę do zasięgania opinii Komitetu Regionów w wypadku nowych propozycji w dziedzinach mających wpływ na poziom lokalny lub regionalny (m.in. w kwestiach spójności społecznej i sprawach socjalnych). W skład Komitetu wchodzi 344 członków z 27 państw członkowskich UE, a jego prace prowadzone są w ramach 6 różnych komisji. Członkowie KR-u analizują wnioski,

Jednym z wyników działań Platformy Monitoringu Strategii Lizbońskiej (Lisbon Monitoring Platform) było pogłębienie wiedzy na temat tzw. „paradoksu lizbońskiego” – rozdźwięku między działaniami podejmowanymi przez władze lokalne i regionalne w większości dziedzin polityki

związanych ze strategią lizbońską a brakiem stałego, uporządkowanego zaangażowania władz lokalnych i regionalnych w planowanie, wdrażanie, monitorowanie i ocenę polityki na rzecz realizacji strategii lizbońskiej na poziomie krajowym (krajowe programy reform).

prowadzą debaty i toczą dyskusje w celu przygotowania oficjalnych opinii w sprawach o kluczowym znaczeniu. Więcej informacji na temat Komitetu Regionów na stronie internetowej www.cor.europe.eu

Komitet Regionów od 2006 monitorował zaangażowanie miast i regionów w Strategię Lizbońską. Jednym z wyników działań Platformy Monitoringu Strategii Lizbońskiej (*Lisbon Monitoring Platform*) było pogłębienie wiedzy na temat tzw. „paradoksu lizbońskiego” – rozdźwięku między działaniami podejmowanymi przez władze lokalne i regionalne w większości dziedzin polityki związanych ze strategią lizbońską a brakiem stałego, uporządkowanego zaangażowania władz lokalnych i regionalnych w planowanie, wdrażanie, monitorowanie i ocenę polityki na rzecz realizacji strategii lizbońskiej na poziomie krajowym (krajowe programy reform). Badania prowadzone przez Komitet Regionów zaowocowały bazą danych projektów wskazujących na ogromne zaangażowanie władz regionalnych i lokalnych w Strategię Lizbońską. Niestety, na tle innych państw Polska nie wypadła najlepiej pod względem integracji poziomu lokalnego i regionalnego we wdrażaniu w życie Strategii Lizbońskiej.

Dlatego też, jak podkreśla Komitet Regionów, nowa strategia powinna dążyć do zapewnienia wysokiej jakości życia i powinna być oparta na dążeniu do spójnego i sprawiedliwego społeczeństwa, w którym wszystkie jednostki i grupy wnoszą optymalną wartość i wkład i w którym zachęty i środki wsparcia skupiają się na walce z ubóstwem i wykluczeniem społecznym oraz na budowaniu zrównoważonej gospodarki.

Strategia Europa 2020 – kontynuator Strategii Lizbońskiej – idzie w dobrym kierunku jeżeli chodzi o znalezienie dobrych rozwiązań odnośnie powyższych dwóch zarzutów.

Filar społeczny zostaje postawiony na równi z ekonomicz-

nym i ekologicznym. Obszarem priorytetowym Strategii Europa 2020 jest wzrost przeciwdziałający wykluczeniu społecznemu, oznaczający wspieranie gospodarki charakteryzującej się wysokim poziomem zatrudnienia i zapewniającej spójność gospodarczą, społeczną i terytorialną. Postępy w realizacji tego priorytetu będą mierzone w odniesieniu do pięciu nadrzędnych celów UE (na rok 2020), które państwa członkowskie przełożą na cele krajowe, uwzględniając swoje pozycje wyjściowe. Trzy z nich związane są z polityką zatrudnienia, społeczną i edukacyjną:

- wskaźnik zatrudnienia osób w wieku 20-64 lat powinien wynosić 75%;
- liczba osób przedwcześnie kończących naukę szkolną powinna zostać ograniczona do 10%, a co najmniej 40% osób z młodego

Według założeń zaproponowanych przez Komisję Europejską, do realizacji strategii Europa 2020 należy również włączyć Komitet Regionów. Ważne jest, aby już na wstępnym etapie realizacji strategii wypracować modus operandi w ramach którego miasta i regiony nie będą jedynie pionkami w realizacji Europy 2020, ale prawdziwymi partnerami szczebla centralnego i europejskiego, a Komitet Regionów - przy współdziałaniu sieci eksperckich, m.in. Platformy Monitoringu Strategii Europa 2020 - będzie miał swoją oficjalną rolę w zarządzaniu strategią z Brukseli (wraz z Komisją, Radą, Parlamentem i Komitetem Ekonomiczno-Społecznym).

pokolenia powinno zdobywać wyższe wykształcenie;

- liczbę osób zagrożonych ubóstwem należy – zmniejszyć o 20 mln.

W szczególności ostatni cel nadrzędny był bardzo długo zgłaszany przez liczne organizacje pozarządowe i wydaje się, że rok 2010 będzie przełomowy w przekuciu postulatów na konkretne działania w formie Europejskiego programu walki z ubóstwem - jednego z siedmiu inicjatyw przewodnich. Jednakże już teraz pojawiają się głosy krytyczne, że powyższy cel nie jest wystarczająco ambitny, a sposób jego mierzenia niejednoznaczny. W trakcie spotkania Rady Europejskiej w czerwcu 2010, państwa członkowskie mają uzgodnić cele krajowe – niektóre z nich

zdecydowały się na konsultacje ze szczeblem lokalnym i regionalnym. Bolączką nowej strategii jest jednak to, że nie wszędzie głos miast i regionów będzie się liczył i większość z nich zostanie postawionych przez swoje władze centralne przed faktem dokonanym – listą wskaźników do osiągnięcia w okresie kolejnych 10 lat.

Z drugiej strony, po latach lobbingu ze strony Komitetu Regionów i innych instytucji zrzeszających władze szczebla regionalnego i lokalnego, Europa 2020 zakłada, że wszystkie władze krajowe, regionalne i lokalne powinny realizować partnerstwo, ściśle włączając do tego procesu parlamenty, a także partnerów socjalnych oraz przedstawicieli społeczeństwa obywatelskiego zaangażowanych w opracowanie oraz wdrażanie krajowych programów reform.

Według założeń zaproponowanych przez Komisję Europejską, do realizacji strategii Europa 2020 należy również włączyć Komitet Regionów. Ważne jest, aby już na wstępnym etapie realizacji strategii wypracować *modus operandi* w ramach którego miasta i regiony nie będą jedynie pionkami w realizacji Europy 2020, ale prawdziwymi partnerami szczebla centralnego i europejskiego, a Komitet Regionów – przy współudziale sieci eksperckich, m.in. Platformy Monitoringu Strategii Europa 2020 - będzie miał swoją oficjalną rolę w zarządzaniu strategią z Brukseli (wraz z Komisją, Radą, Parlamentem i Komitetem Ekonomiczno-Społecznym).

Przezwycięzenie obecnego kryzysu tożsamościowego w UE, wymaga budowy silniejszego społecznego wymiaru integracji europejskiej. Maurizio Ferrera i Stefano Sacchi, badacze polityki społecznej, twierdzą iż na obecnym etapie ma to ogromny wpływ na: wzmocnienie sprawiedliwości społecznej, efektywność ekonomiczną i konieczność zapewnienia poparcia obywateli dla projektu budowy Unii Europejskiej. Umiejętne wprowadzenie elementów polityki społecznej koordynowanej z poziomu europejskiego może pozytywnie wpłynąć na powyższe procesy.

Jaka w tym rola miast i regionów i samego Komitetu Regionów? Komitet Regionów, poprzez swoje opinie nt. Strategii Lizbońskiej czy polityki spójności, popiera wzmocnienie społecznego wymiaru integracji europejskiej.

Po pierwsze, w przypadku wielu inicjatyw ustawodawczych zaproponowanych przez Komisję Europejską, KR wydaje swoje opinie na temat konsekwencji wprowadzenia w życie danej inicjatywy oraz ewentualne propozycjami zmian.

Po drugie, w momencie wejścia w życie Traktatu Lizbońskiego, rola Komitetu Regionów, w szczególności w kontekście zasady pomocniczości, wzrosła diametralnie. Od września 2008 roku opinie KR-u w stosownych przypadkach zawierają jednoznaczne odniesienia do zasad pomocniczości i proporcjonalności. Na podstawie konsultacji z ekspertami, służby KR-u sporządzają zwięzłe

sprawozdanie podsumowujące, które przekazuje się sprawozdawcom, zanim przedłożą oni projekt opinii. Celem tych działań jest weryfikacja czy inicjatywy Unii Europejskiej nie są w sprzeczności z zasadą pomocniczości, według której polityki powinny być prowadzone na najniższym szczeblu i ingerencja Unii Europejskiej powinna zostać dobitnie uzasadniona. Nie oznacza to, że Komitet Regionów jest hamulcem w integracji europejskiej. Wręcz przeciwnie; rolą Komitetu Regionów jest pokazanie gdzie i kiedy ingerencja z Brukseli może przynieść wymierne korzyści dla polityk prowadzonych na poziomie lokalnym i regionalnym.

W ramach Europejskiego Roku Walki z Ubóstwem i Wykluczeniem Społecznym, z inicjatywy Komitetu Regionów – 8 czerwca br., odbędzie się forum na temat lokalnych i regionalnych działań w tych płaszczyznach. Członkowie Komitetu Regionów oraz inne miasta i regiony zaproszeni są do przedstawienia swoich projektów w ramach wystawy i publikacji, która powstanie w drugiej połowie roku.

Plan działania sieci monitorującej stosowanie zasady pomocniczości (*Subsidiarity Monitoring Network*) na lata 2009-2010, działającej przy Komitecie Regionów zawiera pięć obszarów polityk, w których stosowanie zasady pomocniczości jest uznawane za sprawę szczególnie istotną i w których istnieją sprawdzone przykłady rozwiązań na szczeblu władz lokalnych i regionalnych. Jednym z tych obszarów jest polityka społeczna i prawa socjalne. Stąd też wśród inicjatyw grupy roboczej zajmującej się tą tematyką znalazła się organizacja warsztatu w trakcie tegorocznego tygodnia Dni Otwartych (październik 2010) nt. innowacji w polityce społecznej na szczeblu lokalnym i regionalnym.

Po trzecie, Komitet Regionów jest platformą dla miast i regionów umożliwiającą wymianę doświadczeń. W ramach Europej-

skiego Roku Walki z Ubóstwem i Wykluczeniem Społecznym, z inicjatywy Komitetu Regionów – 8 czerwca br., odbędzie się forum na temat lokalnych i regionalnych działań w tych płaszczyznach. Członkowie Komitetu Regionów oraz inne miasta i regiony zaproszeni są do przedstawienia swoich projektów w ramach wystawy i publikacji, która powstanie w drugiej połowie roku. Temat projektu powinien dotyczyć udoskonalania usług społecznych celem zwiększenia ich dostępu dla obywateli, przygotowania osób do integracji z rynkiem pracy lub działań mających na celu włączenie społeczne na terenach miejskich i wiejskich. Termin zgłoszenia projektów upływa 15 kwietnia, szczegóły dostępne są na stronie internetowej Komitetu Regionów.

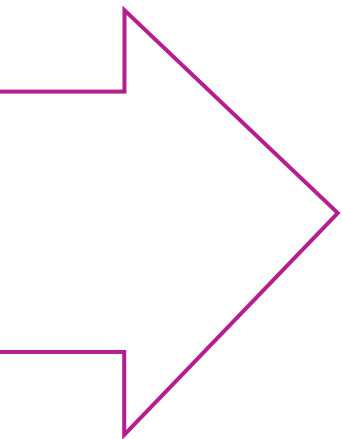

Opinia Komitetu Regionów jest brana pod uwagę jeszcze na etapie poprzedzającym proces decyzyjny tj. w momencie konsultacji w zakresie oceny skutków (*impact assessment*). Porozumienie o współpracy pomiędzy KR-em, a Komisją Europejską stanowi między innymi, iż Komitet wspomaga Komisję w dokonywaniu oceny skutków niektórych wniosków dla samorządów lokalnych i regionalnych. Komisja obecnie zobowiązana jest, w ramach zasady lepszego stanowienia prawa, do mierzenia ewentualnych skutków ekonomicznych, społecznych i terytorialnych swoich inicjatyw. Komitet Regionów, przy współpracy z członkami swoich sieci partnerskich, zbiera w tym kontekście dane i opinie i przekazuje je odpowiednim służbom w Komisji Europejskiej zajmującym się przygotowaniem raportu z konsultacji w zakresie oceny skutków.

W marcu 2009 r. zorganizowano konsultacje na temat skutków terytorialnych inicjatywy Komisji dotyczącej zmniejszania nierówności w opiece zdrowotnej. Celem konsultacji, przeprowadzonej na podstawie opinii członków sieci, była ocena nie-

równości w opiece zdrowotnej na szczeblu regionalnym przy użyciu danych jakościowych i ilościowych oraz rozpoznanie najbardziej odpowiednich działań mających na celu zaradzenie temu problemowi.

Proces konsultacji pozwolił podkreślić wartość działań UE i umożliwił zgłoszenie ciekawych propozycji rozwiązań w zakresie zmniejszania nierówności w opiece zdrowotnej: dokonywanie analiz porównawczych, określenie wskaźników, wspieranie kampanii na rzecz podnoszenia świadomości i działań edukacyjno-badawczych. Wyodrębniono ponadto szereg najlepszych rozwiązań stosowanych na szczeblu regionalnym, skoncentrowanych na przeciwdziałaniu lub zwalczaniu konkretnych chorób, specjali-

stycznych programach komputerowych stosowanych w medycynie i przedsięwzięciach angażujących społeczności lokalne.

Opisane powyżej zaangażowanie Komitetu Regionów w proces monitoringu polityk europejskich na szczeblu terytorialnym i pomoc w wymianie doświadczeń pomiędzy miastami i regionami w wymiarze horyzontalnym i wertykalnym nabiera ogromnego znaczenia, gdy zdamy sobie sprawę, że rola Komisji Europejskiej bardzo często ogranicza się do interakcji ze szczeblem centralnym. Komitet Regionów, przy współpracy z Platformą Monitorowania Strategii Europa 2020 (*Europe 2020 Monitoring Platform*) będzie kontynuował proces oceny włączania miast i regionów w proces tworzenia i implementacji tejże strategii (także w zakresie polityki społecznej).

Jeszcze przed podjęciem ostatecznej decyzji w sprawie nowej strategii przez Radę Europejską w czerwcu bieżącego roku, Komitet Regionów, w imieniu władz samorządowych Unii Europejskiej, przesłał swoje propozycje odnośnie Europy 2020. Każde z miast i regionów może przedstawić do 12 kwietnia swój punkt widzenia w ramach konsultacji „Your Voice on Europe 2020”.



Platforma Monitorowania Strategii „Europa 2020” to narzędzie KR-u służące monitorowaniu zaangażowania miast i regionów UE we wdrażanie strategii Europa 2020. Od roku 2006 za pomocą Platformy Monitorowania Procesu Lizbońskiego KR-u śledzono zaangażowanie miast i regionów UE we wdrażanie strategii lizbońskiej. Od tamtej

Każde z miast i regionów może przedstawić do 12 kwietnia swój punkt widzenia w ramach konsultacji „Your Voice on Europe 2020”

pory wyniki prac platformy były wielokrotnie wykorzystywane w działalności politycznej KR-u i ogólniejszej debacie unijnej oraz pomagały w badaniu zjawiska nazywanego przez KR „paradoksem lizbońskim”. Dzięki organizacji spotkań, konsultacji i sondaży platforma umożliwiła również miastom i regionom UE wymianę doświadczeń i najlepszych praktyk oraz zabranie głosu na stosowne tematy. Od tego czasu rola platformy w debacie UE oraz jej wkład zdobyły szerokie uznanie. Więcej informacji na temat bieżących i przyszłych działań i inicjatyw Platformy Monitorowania Strategii „Europa 2020” oraz wskazówki, jak zostać jej członkiem, można znaleźć na stronie internetowej:

<http://cor.europa.eu/europe2020>.

Treść powyższego artykułu nie musi odzwierciedlać oficjalnego stanowiska Komitetu Regionów.

Brakujące ogniwo gospodarki –

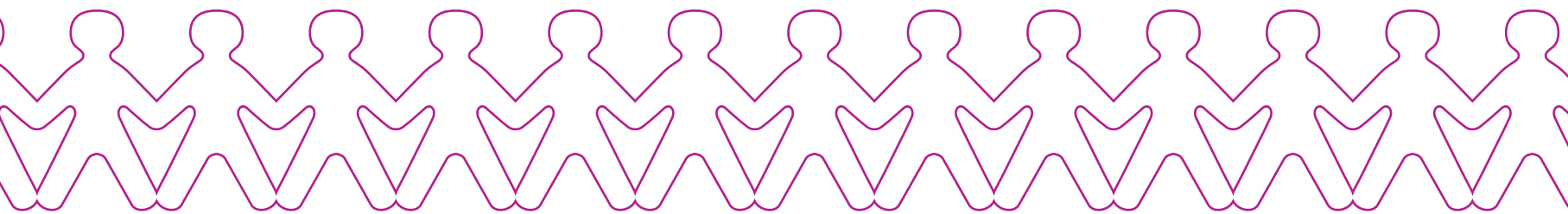

Od kilku lat ekonomia społeczna¹ jest pojęciem powszechnie używanym w debatach publicznych wielu krajów europejskich. Pojawia się już nie tylko w literaturze przedmiotu, ale i w aktach prawnych poszczególnych państw. Znaczenie tej koncepcji zostało ponadto podkreślone poprzez uznanie jej za ważny komponent polityki Unii

¹ W literaturze przedmiotu ekonomia społeczna nazywana jest także gospodarką społeczną, ekonomią pracy, ekonomią solidarności, ekonomią obywatelską.

Europejskiej. Organy i instytucje Wspólnoty uznały ekonomię



przedsiębiorstwa społeczne w Polsce

społeczną za ideę, która może wspomóc realizację takich celów, jak spójność społeczna, walka z ubóstwem i wykluczeniem społecznym. W Polsce termin ekonomia społeczna znalazł swoje miejsce w dyskusji społecznej za sprawą akcesji do Unii Europejskiej. To właśnie pomoc finansowa Wspólnoty, a także współpraca z instytucjami działającymi w jej ramach sprawiły, że zaczęto rozwijać w naszym kraju ideę gospodarki społecznej i wiązać z nią wielkie nadzieje.

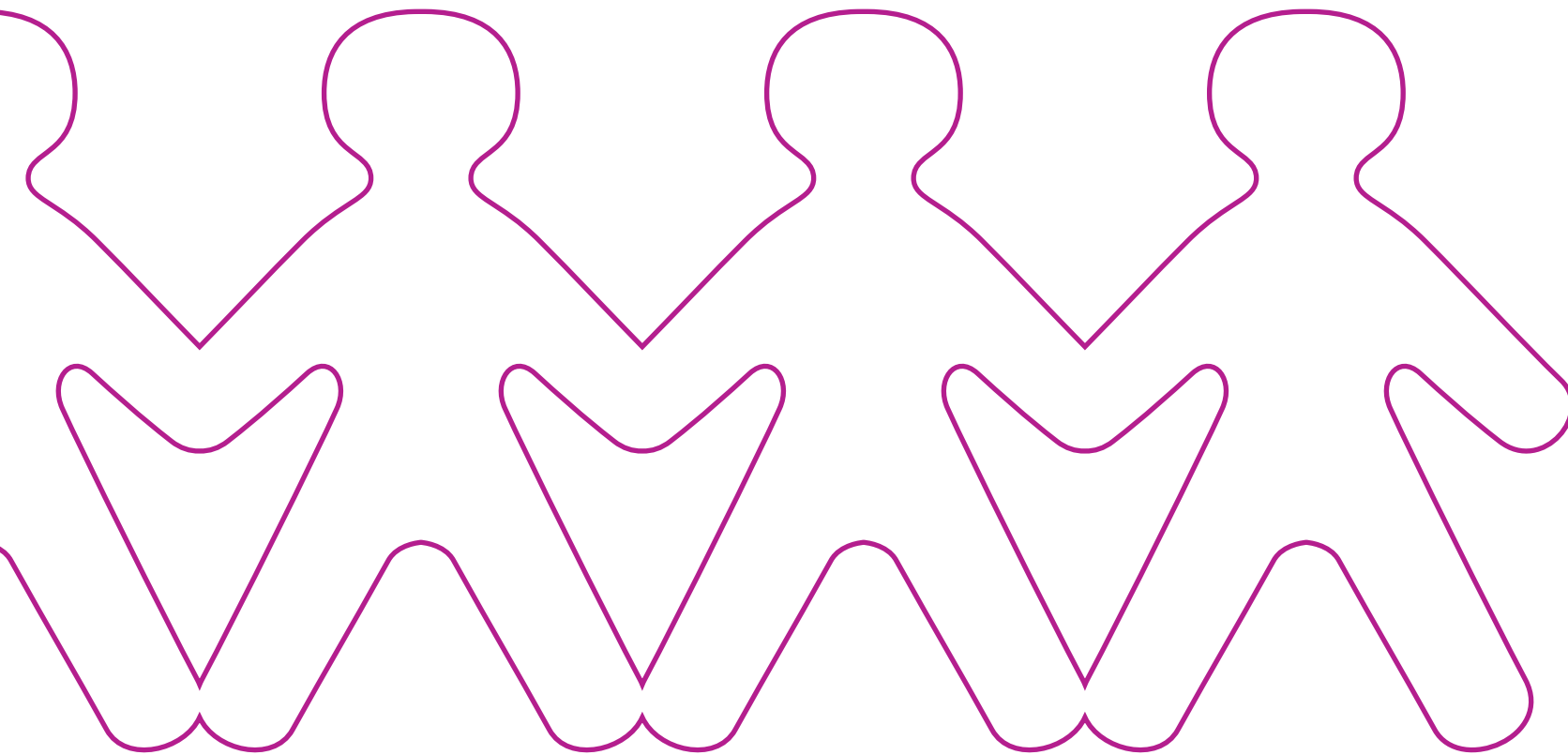

MAGDALENA POKORA

magister ekonomii, absolwentka Uniwersytetu Ekonomicznego w Krakowie, specjalność Gospodarka i Administracja Publiczna.

Uczestniczyła w projektach „W poszukiwaniu polskiego modelu ekonomii społecznej” oraz „PROMES – Promocja Ekonomii Społecznej”.

Obecnie pracownik Małopolskiej Szkoły Akademii Publicznej Uniwersytetu Ekonomicznego w Krakowie.

Pojęcie ekonomii społecznej jest bardzo szerokie. W literaturze przedmiotu, w przypadku definiowania terminu „ekonomia społeczna” dominują dwa podejścia. W pierwszym z nich – podejściu instytucjonalnym, stosuje się kryterium formy prawnej i przyjmuje się je jako decydujące o przynależności do sektora gospodarki społecznej. Stosując ww. założenie, do sektora ekonomii społecznej zalicza się spółdzielnie, towarzystwa wzajemnościowe, stowarzyszenia i fundacje.²

Drugie podejście definiuje podmioty ekonomii społecznej ze względu na cel i sposób działania, przyjmując pewne wyróżniki sektora.

2 J. Brzozowska, Praktyka działania spółdzielni socjalnych – jak blisko koncepcji przedsiębiorstwa społecznego, (w:) Od trzeciego sektora do przedsiębiorczości społecznej – wyniki badań ekonomii społecznej w Polsce, Stowarzyszenie Klon/Jawor, Warszawa 2008, s. 181.

Są to przede wszystkim:³

- prymat celów indywidualnych i społecznych nad kapitałem i zyskiem,
- dobrowolne i otwarte członkostwo,
- demokratyczna kontrola przez członków,
- rozwijanie i przyjmowanie wartości solidarności oraz odpowiedzialności,
- autonomiczne zarządzanie i niezależność od władz państwowych,
- przeznaczenie nadwyżki finansowej na stały rozwój i świadczenie usług dla członków lub interesu społecznego.

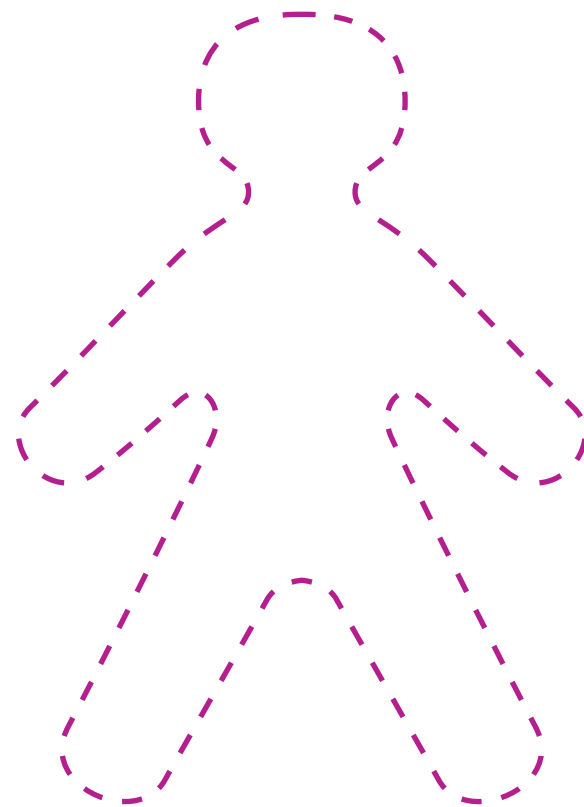

Uwzględniając wymienione czynniki można przyjąć, że podmiotem ekonomii społecznej będzie taka organizacja, która obok osiągania zysków podejmuje także inne działania mające na celu wspieranie rozwoju społecznego. Zasadą funkcjonowania takich instytucji jest demokratyczne zarządzanie przedsiębiorstwem oraz odpowiedzialne traktowanie pracowników i otoczenia biznesowego.⁴

Warto podkreślić, że omawiane cechy są podstawowym elementem odróżniającym organizacje tego sektora od innych podmiotów funkcjonujących na rynku. W związku z tym błędne jest postrzeganie instytucji gospodarki społecznej przez pryzmat ich formy prawnej.

³ CEP-CMAF – Conférence Européenne Permanente des Coopératives, Mutualités Associations et Fondations – Europejska Stała Konferencja Spółdzielni, Towarzystw Wzajemnych, Stowarzyszeń i Fundacji, (za:) *Ekonomia Społeczna Kraków 2004, II Europejska Konferencja Ekonomii Społecznej – Materiały, Związek Lustracyjny Spółdzielni Pracy, Ministerstwo Polityki Społecznej, Warszawa 2005, s. 10.*

⁴ J. Hausner, *Ekonomia społeczna jako sektor gospodarki*, „Ekonomia Społeczna”, Małopolska Szkoła Administracji Publicznej Uniwersytetu Ekonomicznego w Krakowie, Kraków, 2007, s. 12.



Nie przesądza ona bowiem o tym, czy dany podmiot realizuje zadania stojące przed sektorem ekonomii społecznej.

W dyskusjach nad rolą ekonomii społecznej podkreśla się przede wszystkim działania podejmowane przez podmioty tego sektora zmierzające do aktywizacji i wyrównywania szans osób wykluczonych społecznie i marginalizowanych. Uwypukla się ponadto takie idee jak, solidarność, autonomiczne zarządzanie i zaangażowanie społeczne. Obok solidarności i przeciwdziałania wykluczeniu społecznemu w grupie zadań i celów realizowanych przez te podmioty można wskazać:

- tworzenie materialnej bazy dla działania organizacji obywatelskich,
- promowanie alternatywnych form kredytowania,
- wzmacnianie kapitału społecznego,
- regenerację lokalnej przestrzeni publicznej,
- urzeczywistnianie idei obywatelskości,

5 J. Defourney, S. Michel, A. Sophie, *The co-operative Movement in Belgium: Perspectives and Prospects*, (za:) J. Hausner (red.), *Ekonomia społeczna jako sektor gospodarki*, „Ekonomia Społeczna 1/2007, Małopolska Szkoła Administracji Publicznej Uniwersytetu Ekonomicznego w Krakowie, Kraków 2007, s. 12.

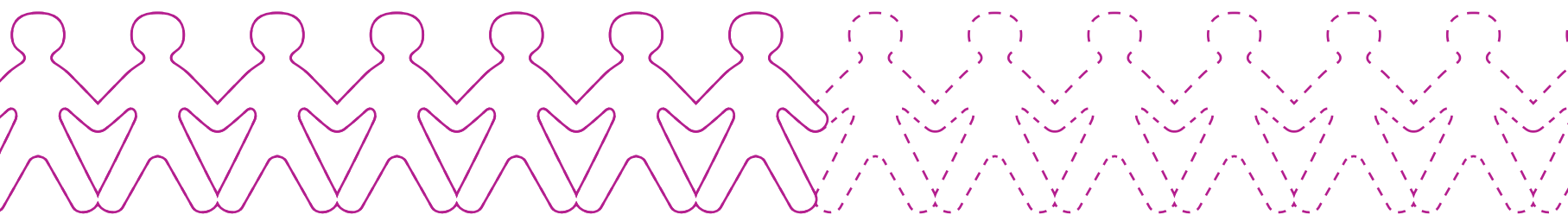

- ułatwianie procesu reformowania sektora usług publicznych.

Wydaje się, że spośród wszystkich wymienionych powyżej funkcji i zadań, najważniejsze jest tworzenie nowych miejsc pracy, działanie na rzecz spójności społecznej oraz wspomaganie rozwoju lokalnego. Warto podkreślić ponadto, że prowadząc różne działania podmioty ekonomii społecznej nie są nastawione na zysk, lecz na osiągnięcie społecznych korzyści.

W Polsce sektor ekonomii społecznej znajduje się we wstępnej fazie rozwoju i utożsamia się go z trzecim sektorem. Liczbę podmiotów ekonomii społecznej szacuje się na poziomie ok. 75 tys. organizacji.⁶ Szczegółowe zestawienie organizacji identyfikowanych z sektorem gospodarki społecznej przedstawiono w tabeli 1.

Najliczniejszą grupę wśród podmiotów ekonomii społecznej stanowią organizacje pozarządowe i spółdzielnie. Instytucje takie jak towarzystwa ubezpieczeń wzajemnych są wyraźnie niedoreprezentowane. Może to wynikać z faktu, że dopiero niedawno taka forma

6 J. Herbst, Polski trzeci sektor w świetle teorii przedsiębiorstwa społecznego, w: Od trzeciego sektora do przedsiębiorczości społecznej – wyniki badań ekonomii społecznej w Polsce, Stowarzyszenie Klon/Jawor, Warszawa 2008, s. 126.

Tabela 1. Polski trzeci sektor – podstawowe informacje

Źródło: J. Herbst, *Polski trzeci sektor w świetle teorii przedsiębiorstwa społecznego*, w: *Od trzeciego sektora do przedsiębiorczości społecznej – wyniki badań ekonomii społecznej w Polsce*, Stowarzyszenie Klon/Jawor, Warszawa 2008, s. 126-127.

TYP ORGANIZACJI	LICZBA ORGANIZACJI (ZAREJESTROWANYCH)	ZATRUDNIENIE (LICZBA PRACOWNIKÓW)	CZŁONKOSTWO (LICZBA CZŁONKÓW)
Stowarzyszenia i Fundacje	58 000	120 000	9-10 mln
Organizacje Samorządu Gospodarczego	5 500	33 000	1,1 mln
Spółdzielnie (z tego:)	12 800	440 000	6 mln
Spółdzielnie Inwalidów	350	55 000	30 000
Towarzystwa Ubezpieczeń Wzajemnych	9	500	?
inne organizacje wzajemnościowe	880	?	?
Spółdzielnie Socjalne	45	320	400
Zakłady Aktywności Zawodowej	35	1 700	-
Centra Integracji Społecznej i Kluby Integracji Społecznej	35 + 90	500 + ?	-
	ok. 75 000	ok. 600 000	ok. 16-17 mln

prowadzenia działalności została formalnie wyodrębniona.

Zasadniczym ogniwem ekonomii społecznej jest przedsiębiorstwo społeczne. Stanowi ono specyficzną podgrupę ekonomii społecznej zorientowaną na rynek, której celem jest osiągnięcie ekonomicznej równowagi dzięki udanemu połączeniu rynkowych i nierynkowych źródeł finansowania oraz zasobów niepieniężnych (praca społeczna) i dochodów z ofiarności prywatnej. Może być postrzegane również jako wyraz przedsiębiorczości organizacji trzeciego sektora, które rozwijając działalność gospodarczą łączy w sobie klasyczny solidaryzm z duchem przedsiębiorczości.⁷

Przedsiębiorstwo społeczne jest więc instytucją gospodarki społecznej zaangażowaną w produkcję dóbr oraz świadczenie usług. Prowadzona przez nie działalność ma jednak głęboki wymiar społeczny, który przejawia się w służeniu konkretnej społeczności. Z uwagi na dwojaki charakter działalności, przedsiębiorstwa społeczne zajmują szczególne miejsce w przestrzeni gospodarowania. Wypełniają lukę, której nie potrafią zapełnić ani przedsiębiorstwa sektora publicznego i prywatnego, ani dotychczas funkcjonujące organizacje społeczne.

Zasadnicze cechy przedsiębiorstw społecznych można wyodrębnić w oparciu o dwa zestawy kryteriów opracowanych w ramach sieci *The Emerging of Social Enterprises in Europe* (EMES). Katalog cech zaproponowany w projekcie EMES jest niezwykle istotny i adekwatny dla podmiotów ekonomii społecznej. Pozwala on bowiem uwypuklić ich dwojaki charakter. Z jednej strony wskazują one na społeczne cele organizacji, z drugiej zaś,

Z uwagi na dwojaki charakter działalności, przedsiębiorstwa społeczne zajmują szczególne miejsce w przestrzeni gospodarowania. Wypełniają lukę, której nie potrafią zapełnić ani przedsiębiorstwa sektora publicznego i prywatnego, ani dotychczas funkcjonujące organizacje społeczne.

⁷ E. Leś, *Gospodarka społeczna i przedsiębiorstwo społeczne. Przegląd koncepcji i dobrych praktyk*, (w): E. Leś (red.), *Gospodarka społeczna i przedsiębiorstwo społeczne. Wprowadzenie do problematyki*, Wydawnictwa Uniwersytetu Warszawskiego, Warszawa 2008, s. 38.

na fakt pomnażania dostępnych kapitałów.

W przypadku aspektu gospodarczego należy zwrócić uwagę na następujące cztery cechy⁸:

Ciągła działalność w zakresie produkcji dóbr i/lub usług; dla przedsiębiorstw społecznych w odróżnieniu od niektórych tradycyjnych organizacji non-profit, obrona interesów czy redystrybucja pieniędzy nie stanowią przedmiotu działalności podstawowej (jak ma to miejsce, np. w wielu fundacjach), natomiast są one bezpośrednio zaangażowane w sposób ciągły w produkcję dóbr/i lub oferowanie usług. Działalność produkcyjna stanowi zatem rację bytu- lub przynajmniej ważny element funkcjonowania przedsiębiorstw społecznych.

Wysoki stopień niezależności; przedsiębiorstwa społeczne zostały utworzone przez grupę osób na podstawie ich własnego projektu i są one przez te osoby kontrolowane. Mogą one zależeć od subsydiów publicznych, jednak nie są kierowane ani bezpośrednio, ani pośrednio przez instytucje publiczne czy inne organizacje. Mają prawo zarówno do wyrażania swoich opinii, jak i do zakończenia swojej działalności.

Podejmowanie ryzyka ekonomicznego na znaczącym poziomie; pracownicy i członkowie przedsiębiorstwa społecznego ponoszą w całości lub w części ryzyko. Ryzyko to jest nieodłącznie związane z działalnością przedsiębiorstwa. W odróżnieniu od większości instytucji publicznych ich płynność finansowa zależy od wysiłków dokonywanych przez ich członków i pracowników w celu zapewnienia przedsiębiorstwu wystarczających zasobów.

Minimalny poziom zatrudnienia za wynagrodzeniem; po-

⁸ J. Defourny, Przedsiębiorstwo społeczne w poszerzonej Europie: koncepcja i rzeczywistość, (w:) Ekonomia społeczna, Kraków 2004, Związek Lustracyjny Spółdzielni Pracy, Ministerstwo Polityki Społecznej, Warszawa, s. 54-56.

dobnie jak tradycyjne organizacje non-profit, przedsiębiorstwa społeczne mogą korzystać z zasobów pieniężnych lub innych, z pracowników odpłatnych oraz z wolontariuszy. Działalność przedsiębiorstwa społecznego wymaga jednak minimalnego poziomu zatrudnienia za wynagrodzeniem.

Spółeczny wymiar w definicji EMES obejmuje natomiast pięć następujących cech⁹:

Wyraźnie określony cel służenia wspólnocie; jednym z podstawowych celów przedsiębiorstw społecznych jest służenie wspólnocie lub specyficznej grupie osób oraz promowanie poczucia odpowiedzialności społecznej na szczeblu lokalnym.

Inicjatywa pochodząca od grupy obywateli; przedsiębiorstwa społeczne wywodzą się ze zbiorowości osób należących do danej wspólnoty lub grupy dzielącej te same, wyraźnie określone potrzeby lub cele. Wymiar zbiorowego zaangażowania jest, w taki czy inny sposób, podtrzymywany, choć nie oznacza to braku przywództwa często sprawowanego przez jedną osobę lub ograniczone grono kierujących.

Moc decyzyjna, która nie jest oparta na własnościach kapitału; kryterium to odsyła na ogół do zasady „jeden członek, jeden głos”, a przynajmniej do procesu decyzyjnego, w którym prawa głosu w ramach zgromadzenia posiadającego ostateczną moc decyzyjną nie są podzielone w zależności od ewentualnego udziału

w kapitale. Ponadto, nawet jeśli właściciele kapitału społecznego są istotni, moc podejmowania decyzji na ogół dzielona jest przez nich z innymi podmiotami.

Dynamika oparta na uczestnictwie, obejmująca poszczególne strony, których dotyczy działalność; reprezentowanie użytkowników lub klientów, sprawowanie władzy decyzyjnej przez

9 Tamże, s. 55.



poszczególne strony uczestniczące w projekcie oraz zarządzanie oparte na uczestnictwie stanowią istotne cechy charakterystyczne przedsiębiorstw społecznych. W wielu przypadkach jednym z celów przedsiębiorstwa społecznego jest promowanie demokracji na poziomie lokalnym poprzez działalność ekonomiczną.

Ograniczenie dystrybucji zysków.

Prezentowane powyżej cechy wyznaczają pewną teoretyczną koncepcję przedsiębiorstwa społecznego. Pozwalają one ponadto wyodrębnić przedsiębiorstwa społeczne z grona wszystkich podmiotów ekonomii społecznej. W przypadku sektora ekonomii społecznej w Polsce jest to szczególnie trudne. Jego funkcjonowanie odbiega bowiem od teoretycznych założeń. Można jednak podjąć próbę określenia pozycji poszczególnych podmiotów ekonomii społecznej wobec rozwiązania modelowego. Zaprezentowano je na Wykresie 1.

Wykres 1. Pozycja poszczególnych typów instytucji wobec idealnego typu przedsiębiorstwa społecznego.

Źródło: J. Herbst, *Pole przedsiębiorczości społecznej w Polsce*, (w:) A. Giza-Poleszczuk, J. Hausner (red.), *Ekonomia społeczna w Polsce: osiągnięcia, bariery rozwoju i potencjał w świetle wyników badań*, Fundacja Inicjatyw Społeczno-Ekonomicznych, Warszawa 2008, s. 59.

* Kryteria spełniane przez większość podmiotów danego typu lub których spełnianie wynika z natury tych podmiotów

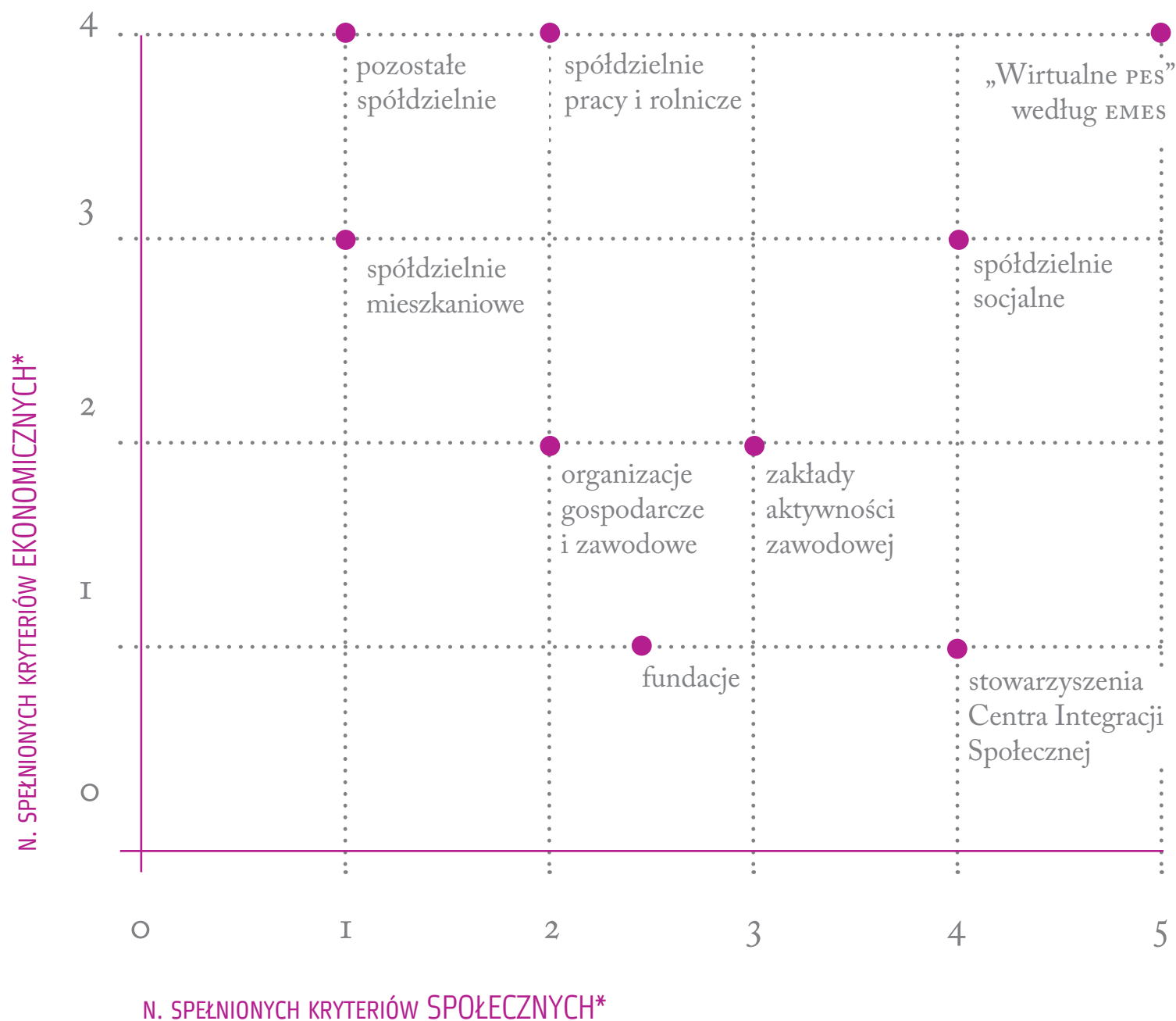



AGATA MACHNIK – PADO

Absolwentka Akademii Ekonomicznej w Krakowie (Wydział Ekonomii i Studiów Międzynarodowych, specjalność Gospodarka i Administracja Publiczna). Od 2005 roku członek zespołu ds. realizacji projektów badawczo-wdrożeniowych Małopolskiej Szkoły Administracji Publicznej Uniwersytetu Ekonomicznego w Krakowie. Uczestniczyła w wielu projektach realizowanych przez MSAP, m.in. prowadziła prace Regionalnego Centrum Ekonomii Społecznej w Krakowie, pełniła funkcję Kierownika projektu „Nadal potrzebni – lepsze kwalifikacje w miejscu pracy” (POKL). Obecnie koordynuje prace MSAP w projekcie „Zintegrowany system wsparcia ekonomii społecznej” (POKL).

Małopolska Szkoła Administracji Publicznej

Lider w tworzeniu
krajowych standardów
ekonomii społecznej

Małopolska jest uznawana za jeden z bardziej aktywnych regionów Polski w zakresie działań dotyczących ekonomii społecznej (ES) – w aspekcie zarówno funkcjonowania podmiotów tego sektora, jak i inicjatyw wspierających podmioty ekonomii społecznej. Niekwestionowanymi liderami w tym obszarze są instytucje, które były inicjatorami podpisania paktu na rzecz ekonomii społecznej, m.in. Uniwersytet Ekonomiczny w Krakowie (reprezentowany przez Małopolską Szkołę Administracji Publicznej), Związek Lustracyjny Spółdzielni Pracy, Regionalny Ośrodek Polityki Społecznej w Krakowie. To tutaj, począwszy od międzynarodowej konferencji „Ekonomia społeczna Kraków 2004”, trwają próby wypracowania metod i form współpracy środowiska ekonomii społecznej. Nie bez znaczenia jest również udział małopolskich instytucji w realizacji programu operacyjnego Inicjatywa Wspólnotowa EQUAL dla Polski 2004-2006 (5 projektów), utworzenie pierwszego w Polsce regionalnego paktu na rzecz ekonomii społecznej oraz pierwszego funduszu poręczeniowego dla podmiotów ES czy wypracowanie założeń do ustawy o przedsiębiorczości społecznej. Ponadto w regionie działa wiele instytucji zajmujących się ekonomią społeczną – zarówno w tradycyjnych, jak i nowatorskich formach.

Małopolska jest uznawana za jeden z bardziej aktywnych regionów Polski w zakresie działań dotyczących ekonomii społecznej (ES) – w aspekcie zarówno funkcjonowania podmiotów tego sektora, jak i inicjatyw wspierających podmioty ekonomii społecznej. Niekwestionowanymi liderami w tym obszarze są instytucje, które były inicjatorami podpisania paktu na rzecz ekonomii społecznej, m.in. Uniwersytet Ekonomiczny w Krakowie (reprezentowany przez Małopolską Szkołę Administracji Publicznej), Związek Lustracyjny Spółdzielni Pracy, Regionalny Ośrodek Polityki Społecznej w Krakowie. To tutaj, począwszy od międzynarodowej konferencji „Ekonomia społeczna Kraków 2004”, trwają próby wypracowania metod i form współpracy środowiska ekonomii społecznej. Nie bez znaczenia jest również udział małopolskich instytucji w realizacji programu operacyjnego Inicjatywa Wspólnotowa EQUAL dla Polski 2004-2006 (5 projektów), utworzenie pierwszego w Polsce regionalnego paktu na rzecz ekonomii społecznej oraz pierwszego funduszu poręczeniowego dla podmiotów ES czy wypracowanie założeń do ustawy o przedsiębiorczości społecznej. Ponadto w regionie działa wiele instytucji zajmujących się ekonomią społeczną – zarówno w tradycyjnych, jak i nowatorskich formach.

Małopolska Szkoła Administracji Publicznej Uniwersytetu Ekonomicznego w Krakowie (MSAP¹) jest znaczącym kreatorem i promotorem idei ekonomii społecznej w Małopolsce oraz w skali kraju. Doświadczenia MSAP wynikają z udziału w przedsięwzięciach stworzonych na potrzeby realizacji programu EQUAL oraz innych projektach dot. partycypacji i komunikacji społecznej.

¹ MSAP jest jednostką pozawydziałową Uniwersytetu Ekonomicznego w Krakowie.

Do najciekawszych inicjatyw z zakresu wsparcia ES realizowanych przez MSAP w ostatnich latach należy zaliczyć: Małopolski Pakt na Rzecz Ekonomii Społecznej, Małopolski Fundusz Ekonomii Społecznej oraz projekty współfinansowane ze środków Unii Europejskiej: „W poszukiwaniu polskiego modelu ekonomii społecznej”, „Zintegrowany system wsparcia ekonomii społecznej”, „Public Policies and Social Enterprises – PASE”, „INES – Infrastruktura Ekonomii Społecznej w Małopolsce”.

1. Małopolski Pakt na Rzecz Ekonomii Społecznej

Inicjatywa, nad którą prace trwały ponad dwa lata, została sfinalizowana 12 marca 2008 roku (podpisanie Paktu) i była pierwszą tego typu w Polsce. MSAP był jednym z inicjatorów związania Paktu i współautorem idei tego przedsięwzięcia. Pakt służy promowaniu idei ekonomii społecznej oraz wspomaganie i wzmocnieniu podmiotów związanych z tą sferą gospodarki.

W ramach Paktu MSAP realizuje wiele zadań, m.in. prowadzi studia podyplomowe Ekonomia społeczna oraz prace nad metodą audytu społecznego.

(od red. – szerzej o tej inicjatywie artykule „Małopolski Pakt na Rzecz Ekonomii Społecznej – Regionalna Wartość Dodana” na stronie 71)

2. Małopolski Fundusz Ekonomii Społecznej

W ramach działań wspomnianego powyżej Małopolskiego Paktu na Rzecz Ekonomii Społecznej MSAP prowadził działania, które doprowadziły do utworzenia Małopolskiego Funduszu Ekonomii Społecznej. Działa on jako fundacja powołana w celu ułatwienia dostępu do komercyjnego finansowania podmiotów stawiających sobie cele społeczne. Rolą MSAP było wypracowanie koncepcji

i skoordynowanie prac partnerów. Zwieńczeniem tych działań było zawiązanie funduszu, które nastąpiło w maju 2009 roku.

(od red. – szerzej o tej inicjatywie artykule „Małopolski Fundusz Ekonomii Społecznej – Wsparcie finansowe dla inicjatyw prorozwojowych” na stronie 85)

3. Projekt „W poszukiwaniu polskiego modelu ekonomii społecznej” (PMES)

Projekt PMES był realizowany w latach 2005-2008 przez Partnerstwo na Rzecz Rozwoju składające się z 10 instytucji reprezentujących wszystkie sektory gospodarki (administratorem projektu była Fundacja Inicjatyw Społeczno-Ekonomicznych). Celem strategicznym projektu było określenie i wspieranie powstawania optymalnych warunków wewnętrznych i zewnętrznych dla rozwoju sektora ekonomii społecznej w Polsce, ze szczególnym uwzględnieniem roli organizacji pozarządowych. Projekt był finansowany ze środków Europejskiego Funduszu Społecznego w ramach Inicjatywy Wspólnotowej EQUAL.

W ramach tego projektu MSAP realizował wiele przedsięwzięć, spośród których warto wymienić dwa najważniejsze:

- Studia podyplomowe Ekonomia społeczna,
- Regionalne Centrum Ekonomii Społecznej w Krakowie (RCES).

Dzięki działaniom prowadzonym przez MSAP w projekcie PMES stworzono innowacyjny i kompleksowy program kształcenia i podnoszenia kwalifikacji, skierowany do osób działających w sektorze społecznym. Innowacyjność tego przedsięwzięcia polegała na powiązaniu uczelni z innymi instytucjami oraz kompleksowym podejściu do zgłaszanych potrzeb.

Słuchacze studiów podyplomowych Ekonomia społeczna i beneficjenci RCES zdobyli wiedzę z dziedziny ekonomii, zarządzania, finansów i prawa, niezbędną do tworzenia i zarządzania inicjatywami społecznymi, prowadzenia i rozwoju podmiotów ekonomii

społecznej, a także do kreowania lub podejmowania efektywnej współpracy z organizacjami tego sektora. Dzięki realizowanym działaniom beneficjenci projektu wykształcili umiejętności organizacyjne i menedżerskie, między innymi przez wymianę doświadczeń z pozostałymi uczestnikami.

W 3 edycjach studiów udział wzięło 120 osób.

Do rezultatów i największych sukcesów MSAP w projekcie należy zaliczyć:

- promocję problematyki dot. ekonomii społecznej w środowisku akademickim poprzez organizację debat oksfordzkich oraz regionalnych targów ekonomii społecznej,
- utrzymujące się duże zainteresowanie szkoleniami i doradztwem,
- wypracowanie koncepcji regionalnego funduszu poręczeniowo-pożyczkowego dla podmiotów ekonomii społecznej,
- zainteresowanie władz publicznych problematyką ekonomii społecznej i zaproszenie do współpracy wybranych instytucji (m.in. Urząd Marszałkowski Województwa Małopolskiego, Urząd Miasta Krakowa, Wojewódzki Urząd Pracy); zainicjowanie prac i podpisanie Małopolskiego Paku na Rzecz Ekonomii Społecznej,
- opracowanie założeń do ustawy o przedsiębiorczości społecznej oraz ich upowszechnianie w Małopolsce (warto wspomnieć, że założenia opracowane przez prof. Jerzego Hausnera i prof. Huberta Izdebskiego w 2008 r. stanowią podstawy dalszych prac nad ustawą prowadzonych obecnie przez Zespół ds. rozwiązań systemowych w zakresie ekonomii społecznej powołany na mocy Zarządzenia Prezesa Rady Ministrów nr 141

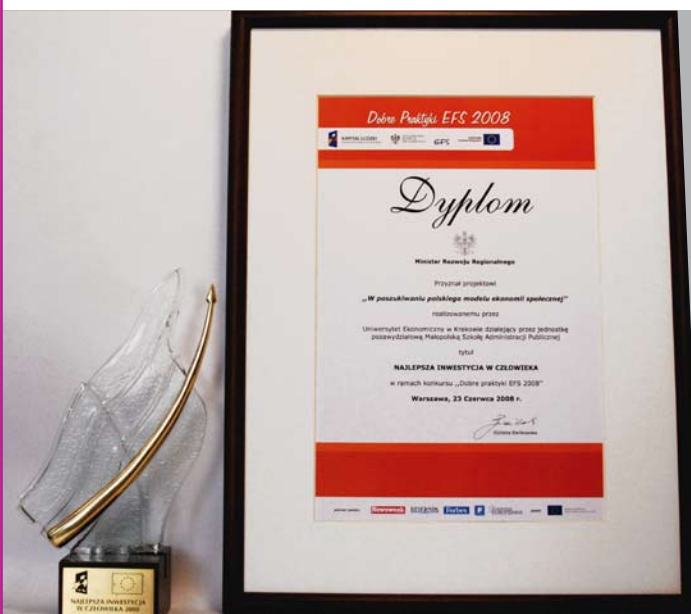

z 15 grudnia 2008 r.),

- wydanie 6 publikacji naukowych z tematyki ekonomii społecznej – 3 skrypty, 3 kwartalniki.

Zarówno studia podyplomowe jak i działalność RCES zostały nagrodzone zaszczytnym tytułem „Najlepsza inwestycja w człowieka 2008” w konkursie „Dobre praktyki EFS 2008” ogłoszonym przez Ministra Rozwoju Regionalnego.

4. Projekt „Zintegrowany system wsparcia ekonomii społecznej”

Kolejną inicjatywą, ważną dla regionu, jest projekt systemowy z zakresu ekonomii społecznej realizowany w ramach Programu Operacyjnego Kapitał Ludzki, działanie 1.2. Wsparcie systemowe instytucji pomocy i integracji społecznej. W celu realizacji projektu osiem instytucji zawiązało partnerstwo, którego liderem jest Centrum Rozwoju Zasobów Ludzkich. Wśród nich są dwa podmioty działające w Małopolsce, czyli MSAP i Związek Lustracyjny Spółdzielni Pracy – Delegatura Regionalna w Krakowie.

Głównym celem projektu jest podniesienie poziomu rozwoju i poprawa kondycji ekonomii społecznej w Polsce – poprzez zbudowanie stałych, zinstytucjonalizowanych mechanizmów



wsparcia merytorycznego podmiotów ekonomii społecznej i ich otoczenia.

W projekcie MSAP koncentruje swoją uwagę na działaniach badawczych oraz edukacyjnych. W szczególności do zadań MSAP należy:

- Opracowanie i przetestowanie metody mierzenia społecznego oddziaływania podmiotów ekonomii społecznej w Polsce (audyt społeczny).
- Utworzenie, wspólnie ze Związkiem Lustracyjnym Spółdzielni Pracy, Centrum Ekonomii Społecznej w Krakowie obejmującego działalnością województwo małopolskie, śląskie i świętokrzyskie.
- Opracowanie i przetestowanie systemu akredytacji (certyfikacji) ośrodków wspierających podmioty ekonomii społecznej.
- Opracowanie programów kształcenia w zakresie ekonomii społecznej (na poziomie studiów podyplomowych).
- Prowadzenie studiów podyplomowych z zakresu zarządzania podmiotami ekonomii społecznej.

- Opracowanie i wydanie półrocznika „Ekonomia Społeczna”.

Działania MSAP są adresowane przede wszystkim do pracowników instytucji pomocy i integracji społecznej, organizacji pozarządowych i instytucji ekonomii społecznej zajmujących się statutowo tą problematyką, a także do pracowników administracji publicznej i instytucji rynku pracy działających bezpośrednio w obszarze pomocy i integracji społecznej.

Zgodnie z założeniami projekt będzie realizowany do 2013 roku. Projekt jest współfinansowany ze środków UE w ramach Europejskiego Funduszu Społecznego.

5. Projekt „Public Policies and Social Enterprises – PASE”

Projekt PASE (Polityki publiczne i przedsiębiorstwa społeczne) to międzynarodowe przedsięwzięcie realizowane w ramach Programu Inicjatywy Wspólnotowej INTERREG IV C, finansowane ze środków Europejskiego Funduszu Rozwoju Regionalnego.

Przekonanie o znaczącej roli przedsiębiorstw społecznych w rozwiązywaniu problemów społecznych generowanych przez państwo i rynek stało się przesłanką do podjęcia decyzji o realizacji w/w projektu. W tym kontekście podkreśla się przede wszystkim rolę ekonomii społecznej w tworzeniu miejsc pracy, wzmacnianiu kapitału społecznego czy kształtowaniu aktywnej polityki społecznej. Równocześnie działania projektu mają na celu stymulowanie rozwoju przedsiębiorczości społecznej poprzez wsparcie publiczne na poziomie lokalnym i regionalnym.

W projekcie biorą udział przedstawiciele dziesięciu instytucji z różnych krajów Unii Europejskiej, w tym MSAP. Pozostałymi partnerami projektu są: lider projektu – Region Marche (Włochy), Bank Marche S.p.A. (Włochy), Andalusian Government,

General Management of Social Economy and Entrepreneurship (Hiszpania), City of Forest - Brussels Capital-Region (Belgia), Consiliul Judetean Arges (Rumunia), Adult Education Centre of the City of Hannover (Niemcy), South Madrid Consortium (Hiszpania), Regional Council Provence Alpes Côte d'Azur (Francja), Municipality of Rome, Councillorship for the Peripheral Areas (Włochy).

Głównym celem projektu jest wzmocnienie efektywności regionalnych polityk publicznych w promocji i wsparciu przedsiębiorstw społecznych. Zakłada się wypracowanie zestawu narzędzi i metod zwiększających udział przedsiębiorstw społecznych w procesach rozwoju lokalnego i regionalnego. Ponadto zostaną opracowane sposoby wdrażania ww. metod w różnych krajach UE.

Działania MSAP w projekcie polegają głównie na transferze najlepszych praktyk w zakresie wspierania rozwoju ES w Małopolsce i mają się przyczynić do osiągnięcia następujących celów projektu:

Poprawy kompetencji i wzrostu wiedzy decydentów (władzy publicznej) w zakresie krajowych i regionalnych programów wsparcia i promocji przedsiębiorczości społecznej, regionalnych struktur wsparcia biznesu i propozycji wsparcia przedsiębiorstw społecznych, dobrych praktyk w zakresie programów partnerstwa publiczno-prywatnego i instrumentów wsparcia i promocji przedsiębiorstw społecznych i przedsiębiorców.

Wzmocnienia lokalnych przedsiębiorstw społecznych na szczeblu regionalnym i lokalnym przez transfer do krajów mniej doświadczonych dobrych praktyk z obszarów gdzie rezultaty wsparcia ekonomii społecznej są widoczne i mierzalne.

Wartością dodaną projektu PASE jest wymiana wiedzy pomiędzy poszczególnymi regionami i krajami uczestniczącymi



w jego realizacji. Kluczowym aspektem w tym zakresie jest przenoszenie doświadczeń i dobrych praktyk ze starych krajów Unii Europejskiej, takich jak Hiszpania czy Francja, które posiadają wiedzę, doświadczenie i narzędzia wspierania przedsiębiorczości społecznej, do krajów, w których sektor ekonomii społecznej dopiero się rozwija (Polska, Rumunia).

6. Projekt „INES – Infrastruktura Ekonomii Społecznej w Małopolsce”

Związek Lustracyjny Spółdzielni Pracy wspólnie z Fundacją Gospodarki i Administracji Publicznej oraz MSAP, jest w trakcie uruchamiania projektu INES, współfinansowanego ze środków EFS, w ramach poddziałania 7.2.2 Programu Operacyjnego Kapitał Ludzki.

Głównym celem projektu jest wzmocnienie i rozwój sektora ES w Małopolsce przez stworzenie i działalność profesjonalnej infrastruktury wsparcia, kreowanie przyjaznego otoczenia dla przedsiębiorstw ekonomii społecznej (PES) i budowanie świadomości społecznej. Projekt zakłada działania zmierzające m.in. do: utworzenia infrastruktury działającej w regionie, poprawy zarządzania PES przez dostarczenie usług prawnych, księgowych i marketingowych oraz szkolenia dla kadry zarządzającej PES, budowanie przewagi konkurencyjnej PES w oparciu o partnerstwo z instytucjami rynku pracy oraz pomocy i integracji społecznej, budowanie świadomości społecznej nt. ES przez promocję idei i PES oraz zatrudnienia w sektorze ES.

Więcej informacji o powyższych inicjatywach można znaleźć na stronach: www.msap.uek.krakow.pl (w zakładce „Realizowane projekty”) oraz www.ekonomiaspoleczna.msap.pl.

Małopolski Pakt na Rzecz Ekonomii Społecznej

– Regionalna
Wartość Dodana



**MARTA BOHDZIEWICZ-
LULEWICZ**

Marta Bohdziewicz-Lulewicz pracuje w Regionalnym Ośrodku Polityki Społecznej w Krakowie. Od sześciu lat w teorii i praktyce zajmuje się ekonomią społeczną.

W 2008 roku osoby realizujące projekty na rzecz rozwoju ekonomii społecznej, głównie w ramach inicjatywy wspólnotowej Equal, poczuły potrzebę stworzenia w Małopolsce partnerstwa międzysektorowego, zrzeszającego podmioty ekonomii społecznej, przedstawicieli administracji samorządowej oraz środowiska biznesu. Inspiracją dla powstania porozumienia był też Andaluzyjski Pakt na Rzecz Ekonomii Społecznej. To właśnie hiszpańska inicjatywa w dużej mierze zainspirowała liderów Paktu, a jej cele, założenia oraz organizacja posłużyły jako model do rozwoju paktu w Małopolsce. Zainteresowanie przystąpieniem do platformy okazało się duże, zwłaszcza w środowisku organizacji pozarządowych, instytucji publicznych oraz organizacji wspierających rozwój trzeciego sektora i przedsiębiorstw społecznych; współpracą zainteresowały się też instytucje naukowo-badawcze i organizacje zrzeszające przedsiębiorców.

Forum, zgodnie z wolą przystępujących do niego organizacji, stworzyło platformę umożliwiającą współpracę w realizacji projektów i inicjatyw, wymianę wiedzy, zdobytych doświadczeń oraz informacji o realizowanych działaniach. Niemniej jednak ważną rolą paktu, obok wymiany dobrych praktyk, jest inicjowanie oraz

Niemniej jednak ważną rolą paktu, obok wymiany dobrych praktyk, jest inicjowanie i animowanie debaty na temat planowanych zmian ustawowych, założeń strategicznych z punktu widzenia polityki regionalnej dokumentów, prowadzenie otwartej dyskusji społecznej na temat kluczowych dla rozwoju ekonomii społecznej problemów.

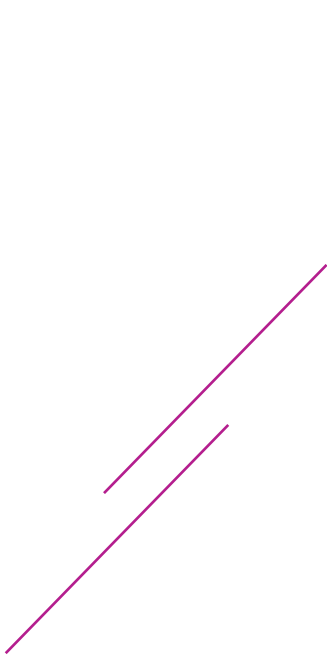

konsultowanie dokumentów strategicznych z punktu widzenia polityki regionalnej, animowanie debaty na temat planowanych zmian ustawowych, prowadzenie otwartej dyskusji społecznej na temat kluczowych dla rozwoju ekonomii społecznej problemów. Pakt daje możliwość wypowiedzenia się partnerom społecznym, zebrania ich uwag i rekomendacji oraz przekazania dalej, jako wspólnego stanowiska grupy podmiotów działających na niwie gospodarki społecznej w Małopolsce. Dzięki temu poszczególni gracze na rynku zyskują wzmocnienie swego wpływu na kreowanie polityki regionalnej oraz krajowej.

Przystępując do Małopolskiego Paktu Na Rzecz Ekonomii Społecznej, Sygnatariusze zadeklarowali, iż w ramach własnej działalności i kompetencji będą podejmowali działania na rzecz rozwoju ekonomii społecznej oraz tworzenia mechanizmów ułatwiających funkcjonowanie podmiotów ekonomii społecznej w następujących polach współpracy:

- wymiana informacji;
- współdziałanie, podejmowanie wspólnych inicjatyw (w tym wzmocnienie relacji pomiędzy odpowiedzialnym biznesem, a sektorem ekonomii społecznej);
- upowszechnianie i promocja dobrych praktyk: krajowych i ponadnarodowych;
- podejmowanie inicjatyw na rzecz regulacji prawnych – rozpoznawanie problemów wymagających zmian prawnych, sugerowanie rozwiązań;
- konsultowanie i lobbowanie na rzecz zmian prawnych;

- uruchamianie instrumentów finansowania przedsiębiorstw społecznych;
- inicjowanie badań i analiz (w tym proponowanie obszarów badań);
- działania na rzecz rozwoju edukacji w obszarze ekonomii społecznej i wzmocnienie kompetencji w sektorze;
- inicjowanie i wspieranie społecznej przedsiębiorczości oraz partnerstw, jako efektywnej formy współpracy dla rozwoju lokalnego;
- rozwój profesjonalnego wsparcia dla przedsiębiorstw społecznych, w tym doradztwa;
- tworzenie marki małopolskiej ekonomii społecznej.

„Paktowicze”, jak potocznie mówi się o sygnatariuszach, kładą nacisk na funkcję Paktu związaną z polepszeniem przepływu informacji z zakresu inicjatyw ekonomii społecznej. Dlatego też przedstawiają, w formie sprawozdań, informacje zarówno na temat tego, co udało im się zrealizować w obszarze ekonomii społecznej oraz jakie są ich plany na najbliższy rok. Działanie to pozwala na identyfikację inicjatyw, do których sygnatariusze mogą się dołączyć oraz pozwala w sposób jasny zdefiniować obszary, w których podejmowane są już działania. Dzięki sprawnym kanałom przepływu informacji poszczególne organizacje

unikają powielania projektów, lub samodzielnego działania tam, gdzie możliwe jest stworzenie partnerstwa.

Innym rodzajem działań, dla których istnieje potrzeba współpracy tak szerokiego gremium przedstawicieli środowisk, są inicjatywy związane z pogłębianiem wiedzy z zakresu ekonomii społecznej w szczególności wśród już istniejących podmiotów ekonomii społecznej (PES), osób chcących założyć PES, pracodawców, przedsiębiorców, instytucji wspierających. Przykładami tego typu wspólnych inicjatyw była organizacja „Majówki z pasją” na terenie Ogrodu Doświadczeń w Nowej Hucie. Była to impreza plenerowa, na której prezentowały swoje produkty i usługi małopolskie przedsiębiorstwa społeczne. Mieszkańcy Krakowa mieli możliwość spotkania z ekonomią społeczną – zadawania pytań przedsiębiorcom społecznym, pracownikom spółdzielni socjalnej czy organizacji pozarządowej zatrudniającej osoby niepełnosprawne. Impreza spotkała się z dużym zainteresowaniem i na stałe wpisała się w majowe inicjatywy informacyjno-promocyjne na temat ekonomii społecznej.

Innym rodzajem działań, dla których istnieje potrzeba współpracy tak szerokiego gremium przedstawicieli środowisk, są inicjatywy związane z pogłębianiem wiedzy z zakresu ekonomii społecznej w szczególności wśród już istniejących podmiotów ekonomii społecznej (PES), osób chcących założyć PES, pracodawców, przedsiębiorców, instytucji wspierających.

„Małopolski Pakt na Rzecz Ekonomii Społecznej” stawia sobie za cel tworzenie zintegrowanego systemu wsparcia ekonomii społecznej w województwie”. Jako ”pierwsze jaskółki” zapowiadające zmiany w tym obszarze można traktować serię spotkań projektodawców, których propozycje zostały wysoko ocenione przez Komisję Oceny Projektów w ramach Programu Operacyjnego Kapitał Ludzki, a więc organizacji zainteresowanych świadczeniem usług, wspierających osoby i organizacje w tworzeniu i wzmacnianiu działań podmiotów ekonomii społecznej. Ze względu na ograniczoność środków przeznaczonych na to działanie oraz w celu zapewnienia bogatego wachlarza ofert

i szerokiego geograficznego obszaru wsparcia, przeprowadzono szereg negocjacji, których efektem były zmiany na poziomie poszczególnych projektów dążące do ustalenia spójnego systemu wsparcia podmiotów ekonomii społecznej w województwie małopolskim.

Szczególnej uwagi warte są działające w ramach Małopolskiego Paktu dwie grupy robocze: do spraw prawnych oraz do spraw monitoringu przedsiębiorstw społecznych.

Grupa ds. prawnych ma na celu rozpatrywanie:

- projektów ustaw regulujących bezpośrednio lub pośrednio działalność podmiotów ekonomii społecznej,
- projektów regionalnych dokumentów strategicznych oraz innych, ważnych z punktu widzenia rozwoju gospodarki społecznej.

To właśnie z inicjatywy tej grupy zostały zebrane informacje nt. proponowanych zmian w ustawie o zatrudnieniu socjalnym, m.in. zapisów o likwidacji gospodarstw pomocniczych, w ramach których jednostki organizacyjne samorządu terytorialnego mogły tworzyć Centra Integracji Społecznej (CIS). W tym celu do pracy grupy zostali zaproszeni, poza członkami grupy roboczej, przedstawiciele małopolskich CIS, których uwagi i rekomendacje zostały zebrane i przekazane Dyrektor Departamentu Pomocy i Integracji Społecznej przy Ministerstwie Pracy i Polityki Społecznej.

Jednym z priorytetów Paktu na najbliższe lata jest podjęcie działań zmierzających do wypracowywania mechanizmów finansowych oraz ram instytucjonalnych i prawnych umożliwiających rozwój podmiotów ekonomii społecznej.

Drugą, działającą w ramach Paktu, grupą roboczą jest **grupa ds. monitoringu** przedsiębiorstw społecznych. Zrzesza ona przedstawicieli środowisk akademickich (Uniwersytet Ekonomiczny, Uniwersytet Jagielloński), Głównego Urzędu Statystycznego, niezależnych ekspertów oraz przedstawicieli organizacji, których celem jest tworzenie struktur wsparcia dla podmiotów ekonomii społecznej. W celu zaspokojenia potrzeby budowy systemu wsparcia przedsiębiorstw społecznych odpowiadającego rzeczywistym potrzebom sektora została opracowywana koncepcja cyklicznego monitorowania kondycji w/w organizacji w wybranych, kluczowych obszarach ich funkcjonowania.

Opracowanie koncepcji monitoringu, pozyskanie i analiza informacji o przedsiębiorstwach społecznych oraz opracowanie wniosków i rekomendacji będą pierwszym krokiem do budowy zintegrowanego systemu wsparcia ekonomii społecznej w Małopolsce.

Zapraszamy do zapoznania się z bardziej szczegółowymi informacjami o działalności Małopolskiego Paktu na Rzecz Ekonomii Społecznej na stronie www.wortales.rops.krakow.pl

Wzorcowe rozwiązania w obszarze przedsiębiorczości społecznej – pensjonat „U Pana Cogito” i stowarzyszenie Emaus

JAKUB GŁOWACKI



Urodził się w 1981 r. w Częstochowie. Obecnie pracownik Katedry Gospodarki i Administracji Publicznej na Uniwersytecie Ekonomicznym w Krakowie oraz członek zarządu Małopolskiego Funduszu Ekonomii Społecznej, wcześniej doświadczenia zawodowe zdobywał w Capgemini Sp. z o.o. oraz w Małopolskiej Szkole Administracji Publicznej Uniwersytetu Ekonomicznego w Krakowie. Uczestnik wielu projektów badawczo-wdrożeniowych, m.in. z zakresu ekonomii społecznej, rozwoju regionalnego czy analizy polityk publicznych. Zainteresowania naukowe obejmują m.in. audyt społeczny oraz rozwój regionalny.

Przedsiębiorczość społeczna jest nurtem, który narodził się w tzw. trzecim sektorze, a jego głównym celem jest aktywizacja osób wykluczonych społecznie. Owa aktywizacja realizowana jest poprzez zakładanie mikroprzedsiębiorstw angażujących w swoją działalność osoby, które z różnych powodów mają problemy z podjęciem pracy. Mogą to być osoby niepełnosprawne, pochodzące z patologicznych środowisk lub długotrwale bezrobotne. Tworzone przedsiębiorstwa funkcjonują na otwartym rynku, jednak nie są nastawione na maksymalizację zysku.



Typowym przykładem przedsiębiorstwa społecznego działającego na terenie Małopolski jest pensjonat „U Pana Cogito”, prowadzony przez Stowarzyszenie Rodzin „Zdrowie Psychiczne”. Pensjonat ma status zakładu aktywności zawodowej i został utworzony na wzór podobnej organizacji w Szkocji. Dzięki determinacji liderów przedsięwzięcia udało się uzyskać od władz Krakowa historyczny budynek, który został wydzierżawiony na 40 lat. Budynek wyremontowano, między innymi dzięki funduszom z PFRON-u (Państwowy Fundusz Rehabilitacji Osób

Wyniki badań prowadzonych cyklicznie przez Stowarzyszenie Klon/Jawor, pokazują, że jednym z głównych problemów, na które napotykają organizacje pozarządowych w swojej działalności są trudności w dostępie do kapitału.

Niepełnosprawnych) oraz wsparciu innych podmiotów. Całkowity koszt inwestycji wyniósł wówczas 1,2 mln zł. W 2003 r. rozpoczęto działalność, której głównym celem jest aktywizacja społeczna i zawodowa osób po kryzysach psychicznych, głównie schizofrenii. Osoby z tego typu problemami, po przebyciu odpowiedniego szkolenia, zatrudnione zostały do obsługi gości hotelowych. Praca pozwala im czuć się potrzebnymi oraz daje szansę zaistnienia w innej niż dotychczas roli. Pensjonat zatrudnia obecnie ponad 20 osób ze schorzeniami psychicznymi oraz 6 osób z obsługi profesjonalnej (m.in. kierownik recepcji, kucharz czy księgowa). O sukcesie przedsięwzięcia świadczy między innymi fakt, że pensjonat dysponujący 34 miejscami noclegowymi w sezonie posiada 90-procentowe obłożenie, a rocznie z usług hotelowych i gastronomicznych korzysta ok. 2,5 tys. osób. Roczne koszty działalności bieżącej to ok. 600 tys. zł, z czego 50% jest dofinansowywane ze środków publicznych.

Innym modelowym przykładem przedsiębiorstwa społecznego jest Stowarzyszenie Emaus, które w Małopolsce działa w dwóch miejscach: Krakowie i Nowym Sączu. Idea funkcjonowania jest oparta na wypracowanym we Francji mechanizmie –

Małopolska pozytywnie wyróżnia się tutaj na tle innych polskich regionów. Wiele funkcjonujących przedsiębiorstw społecznych ma ugruntowaną pozycję i dobre perspektywy na przyszłość.

członkowie wspólnoty utrzymują się ze zbiórki niepotrzebnych, ale posiadających wartość użytkową przedmiotów (meble, sprzęt AGD, ubrania, książki). Następnie we własnych warsztatach nadają im się dawny wygląd i sprawność, dzięki czemu przedmioty te mogą posłużyć kolejnym osobom. Wszystkie wystawiane są na sprzedaż, zarówno w sklepie jak i na aukcjach internetowych. Cyklicznie organizowany jest także kiermasz Wspólnoty Emaus. Uzyskany ze sprzedaży tych przedmiotów dochód w całości przekazywany jest na bieżące potrzeby organizacji. W Nowym Sączu Emaus świadczy dodatkowo usługi w zakresie prac porządkowych w ogrodzie.

Oczywiście nie wszystkie próby założenia przedsiębiorstw społecznych były tak udane. Okres wdrażania Programu Inicjatywy Wspólnotowej EQUAL (lata 2004-2008) był czasem kiedy podejmowano intensywne starania o stworzenie wielu tego typu podmiotów. W jednym z nich, realizowanym w krakowskiej Nowej Hucie, utworzono 10 niewielkich przedsiębiorstw społecznych, nazwanych „manufakturami”. Wśród nich było m.in. studio nagrań dla zespołów muzycznych (Zgniatacz Dźwięków), firma poligraficzna (DPI Graf) czy pracownia dziewiarstwa arty-





stycznego. Z wszystkich utworzonych podmiotów do dziś przetrwał jedynie Ogród Doświadczeń – park naukowy skierowany dla dzieci w wieku szkolnym. Pozostałe manufaktury nie przetrwały, głównie z powodu zaprzestania udzielania im wsparcia organizacyjnego i finansowego po zakończeniu projektu.

Wyniki badań prowadzonych cyklicznie przez Stowarzyszenie Klon/Jawor, pokazują, że jednym z głównych problemów, na które napotykają organizacje pozarządowych w swojej działalności są trudności w dostępie do kapitału. Przedsiębiorstwa spo-

łeczne, mając często dobre pomysły na działalność gospodarczą, zwykle z uwagi na swą kiepską sytuację majątkową mają trudności z uzyskaniem kredytów czy pożyczek. Aby zaradzić temu problemowi, w ostatnim czasie utworzony został Małopolski Fundusz Ekonomii Społecznej (www.mfes.pl). Jego głównym celem jest udzielanie poręczeń podmiotom, które w swojej działalności stawiają sobie cele społeczne.

Te i inne działania wskazują, że zaczyna się stopniowo dostrzegać wartość dodaną tworzoną przez sektor ekonomii społecznej. Małopolska pozytywnie wyróżnia się tutaj na tle innych polskich regionów. Wiele funkcjonujących przedsiębiorstw społecznych ma ugruntowaną pozycję i dobre perspektywy na przyszłość. Pojawiają się nowe pomysły, które swój początek mają już nie tylko w dużych aglomeracjach, ale także w mniejszych miejscowościach.

Osoby chcące skorzystać z usług pensjonatu „U Pana Cogito” mogą zasięgnąć informacji na stronie internetowej:
www.pcogito.pl

Więcej informacji na temat inicjatywy EMMAUS można znaleźć na stronie
www.emmaus.pl.



RAFAŁ SUŁKOWSKI

Rafał Sułkowski – pracownik Katedry Gospodarki i Administracji Publicznej Uniwersytetu Ekonomicznego w Krakowie, Prezes Zarządu Fundacji Małopolski Fundusz Ekonomii Społecznej

Małopolski Fundusz Ekonomii Społecznej

Wsparcie
finansowe
dla inicjatyw
prorozwojowych

Małopolski Fundusz Ekonomii Społecznej jest jedną z niewielu w Polsce, niepublicznych instytucji o charakterze finansowym, działających na rzecz organizacji pozarządowych. Idea jego powstania zrodziła się z doświadczeń zdobytych przez Małopolską Szkołę Administracji Publicznej Uniwersytetu Ekonomicznego w Krakowie podczas realizacji projektu „W poszukiwaniu polskiego modelu ekonomii społecznej”. Jednym z jego elementów było zdiagnozowanie problemów napotykanym przez przedstawicieli sektora ekonomii społecznej: tak organizacje pozarządowe oraz inne podmioty stawiające sobie

cele społeczne, np. spółdzielnie socjalne. Wśród najważniejszych trudności organizacje te wymieniały problemy w zdobywaniu funduszy niezbędnych do prowadzenia swojej działalności. Jednocześnie badania pokazały, iż ponad 80% podmiotów ekonomii społecznej nie kwalifikuje się do dostępu do komercyjnych instrumentów finansowych, niezbędnych do rozwoju i realizacji celów społecznych. Bardzo rzadko wykorzystują one kredyty lub pożyczki – głównie z uwagi na brak własnego majątku oraz stosunkowo niskie przychody, mogących posłużyć jako zabezpieczenie takich zobowiązań.

Dlatego środowisko Uniwersytetu Ekonomicznego w Krakowie, mocno zaangażowane we wspieranie rozwoju ekonomii społecznej, podjęło wysiłki na rzecz wypracowania koncepcji, a następnie stworzenia instytucji oferującej finansowe instrumenty wsparcia. Tak narodził się pomysł powołania Małopolskiego Funduszu Ekonomii Społecznej. Już w trakcie prowadzonych prac koncepcyjnych, idea jego powołania została włączona do Małopolskiego Paktu na Rzecz Ekonomii Społecznej.

Sukces całego przedsięwzięcia niewątpliwie wynika z faktu, iż do udziału w nim udało się nakłonić szereg instytucji o zasięgu krajowym jak i regionalnym. Należą do nich Bank Gospodarstwa Krajowego, Krakowski Bank Spółdzielczy, Małopolska Agencja Rozwoju Regionalnego oraz Towarzystwo Inicjatyw Społeczno-Ekonomicznych w Warszawie.

Funkcję koordynatora prac, a jednocześnie jednym z fundatorów była Fundacja Gospodarki i Administracji Publicznej, powiązana ze środowiskiem Uniwersytetu Ekonomicznego w Krakowie.

Zarejestrowany w maju 2009 roku Małopolski Fundusz Ekonomii Społecznej został przez fundatorów wyposażony w kapitał przekraczający pół miliona złotych.

Misją Funduszu, jak zdefiniowali to jego twórcy, jest „wspieranie przedsięwzięć społecznych poprzez ułatwienie im dostępu do kapitału przy zachowaniu mechanizmów rynkowych”.

Zasadniczą ofertę Funduszu stanowią poręczenia, niezbędne przy

zaciąganiu przez podmioty ekonomii społecznej, wszelkich zobowiązań kredytowych. Skierowane są one do wszystkich podmiotów, które w swojej działalności stawiają sobie cele społeczne. Fundusz nie uzależnia podjęcia współpracy od formy prawnej klientów – najważniejszym kryterium jest działalność prospołeczna.

Udzielane poręczenie może dotyczyć kredytu, pożyczki, dotacji, w tym na wkład i wyposażenie spółdzielni socjalnej, zobowiązań wynikających z transakcji handlowych, finansowania wadium przetargowego, czy też finansowania pomostowego dla projektów finansowanych ze środków UE.

Oferowane poręczenia obejmują do 70% wartości zobowiązania. W szczególnych, uzasadnionych społecznie przypadkach, udział ten może jednak wzrosnąć nawet do 100%.

Jednocześnie standardowym wymaganym zabezpieczeniem jest jedynie weksel *in blanco*. Fundusz dopuszcza również możliwość udzielania niewielkich pożyczek, np. na wniesienie wadium przetargowego.

Klienci Funduszu pochodzą głównie z terenu Małopolski. Wynika to z przyjętej filozofii współpracy z klientami, zakładającej stały, bezpośredni kontakt i oferowanie dodatkowych usług doradczych.

Szczegółowe informacje tak na temat samego Małopolskiego Funduszu Ekonomii Społecznej jak i jego oferty dostępne są na stronie internetowej pod adresem www.mfes.pl.

M F E S
Małopolski Fundusz
Ekonomii Społecznej

KONTAKT:

Małopolski Fundusz Ekonomii Społecznej

ul. Aleksandra Lubomirskiego 25/10

31-509 Kraków

tel.: 724 085 550, 12 430 36 96

faks.: 0048 12 293 50 51

mail: biuro@mfes.pl

Małopolska podbija Brukselę

Od Odpowiedzialnej
Małopolski do Społecznie
Odpowiedzialnych
Regionów



BARBARA KOKOSZKA

Absolwentka ekonomii na Uniwersytecie Ekonomicznym w Krakowie oraz zarządzania zasobami ludzkimi na Uniwersytecie Napier w Edynburgu. Obecnie pracuje w Urzędzie Marszałkowskim Województwa Małopolskiego, gdzie zajmuje się redakcją działu przedsiębiorczość portalu *Wrota Małopolski*; specjalizuje się w Społecznej Odpowiedzialności Biznesu i Zrównoważonym Rozwoju - jest pomysłodawcą projektu „Społecznie Odpowiedzialne Regiony”.

Program Odpowiedzialnej Sprzedaży, wsparcie zrównoważonego rozwoju Karpat, konkurs Lodołamacze, projekt Małopolskiej Sieci Szerokopasmowej, idea Odpowiedzialnej Małopolski – to tylko kilka przykładów na to jak województwo małopolskie angażuje się w ideę Społecznej Odpowiedzialności Biznesu (CSR).

Chociaż koncepcja CSR (ang. *Corporate Social Responsibility*) jest w Polsce stosunkowo młoda, władze województwa małopolskiego dostrzegły w niej duży potencjał dla regionalnych przedsiębiorców. Ale czym tak na prawdę jest CSR? Zgodnie z definicją to koncepcja, według której przedsiębiorstwa dobrowolnie decydują się, na etapie budowania swojej strategii, uwzględniać aspekty środowiskowe i społeczne w relacjach z interesariuszami (np. z pracownikami, klientami, udziałowcami, administracją publiczną, lokalną społecznością). Odpowiedzialność biznesu może zaistnieć w większości obszarów funkcjonowania firmy:

Kryzys pokazał, że przedsiębiorstwa, które działają zgodnie z zasadą społecznej odpowiedzialności biznesu, są lepiej odbierane i darzone większym zaufaniem.

Małopolska może pochwalić się dobrymi praktykami w sektorze małych i średnich przedsiębiorstw, jednak brak jest skoordynowanych działań, które przybliżyłyby tę ideę pozostałym firmom.

od kwestii kadrowych, poprzez prawne, finansowe, produkcyjne czy marketingowe. Społeczna Odpowiedzialność Biznesu doskonale wpisuje się w innowacyjny wizerunek regionu. Co więcej, CSR ma pozytywny wpływ na konkurencyjność firm, co zostało wyrażone w Strategii Lizbońskiej i zawarte w zastępującej ją Strategii Europe 2020 oraz potwierdzone przez stanowisko Komisji Europejskiej. CSR jest systemem planowania rozwoju i strategii firmy, a więc innowacyjnym podejściem do jej zarządzania. Kryzys pokazał, że przedsiębiorstwa, które działają zgodnie z zasadą społecznej odpowiedzialności biznesu, są lepiej odbierane i darzone większym zaufaniem. CSR to także szereg korzyści dla firmy, jej szeroko rozumianych interesariuszy oraz lokalnej społeczności i środowiska. Wagę tej koncepcji dostrzegł także rząd Polski – w maju 2009 roku premier powołał Zespół ds. Społecznej Odpowiedzialności Przedsiębiorstw.

Projekt pod nazwą „Społecznie Odpowiedzialne Regiony” jest odpowiedzią na niesatysfakcjonujący poziom wiedzy na temat CSR po stronie sektora publicznego i prywatnego. Stanowi rozwinięcie idei „Odpowiedzialnej Małopolski” – regionu opartego na zasadach zrównoważonego rozwoju i społecznej odpowie-

Celem projektu jest więc współpraca międzysektorowa służąca zwiększeniu świadomości, pozyskaniu i poszerzeniu wiedzy na temat społecznej odpowiedzialności biznesu wśród przedsiębiorców, społeczności lokalnej, instytucji naukowych oraz administracji publicznej.

działności. Małopolska może pochwalić się dobrymi praktykami w sektorze małych i średnich przedsiębiorstw, jednak brak jest skoordynowanych działań, które przybliżyłyby tą ideę pozostałym firmom. Problemem jest również brak uporządkowanych narzędzi do wdrażania CSR czy brak współpracy międzysektorowej w tym obszarze. W projekcie chcemy podjąć wyzwanie integracji idei społecznej odpowiedzialności biznesu ze strategią firm, uczelni i administracji publicznej w celu zmniejszenia dystansu dzielącego regiony partnerskie od regionów o silnym potencjale konkurencyjnym. Celem projektu jest więc współpraca międzysektorowa służąca zwiększeniu świadomości, pozyskaniu i poszerzeniu wiedzy na temat społecznej odpowiedzialności biznesu wśród przedsiębiorców, społeczności lokalnej, instytucji naukowych oraz administracji publicznej. Jego realizacja obejmie takie elementy jak m.in.: usystematyzowanie istniejących dokumentów, działań i dobrych praktyk w obszarze CSR oraz wypracowanie modelu partnerstwa. W ramach projektu przeprowadzona zostanie kampania edukacyjna i świadomościowa, głównie poprzez organizację szkoleń i warsztatów oraz stworzenie platformy wymiany informacji.

Do tej pory, dzięki pomocy i lobbingsowi Przedstawicielstwa w Brukseli, udało się pozyskać takich partnerów jak Urząd Miasta w Turynie, licznych przedstawicieli organizacji pozarządowych z Niemiec, firmę z Czech oraz regionalną agencję rozwoju z północno-zachodnich Włoch.

Istotnym elementem projektu jest dobranie odpowiednich partnerów, którzy podzielą się swoim doświadczeniem. Idea projektu „Społecznie Odpowiedzialne Regiony” spotkała się z dużym zainteresowaniem regionów partnerskich. Do tej pory, dzięki pomocy i lobbingsowi Przedstawicielstwa w Brukseli, udało się pozyskać takich partnerów jak Urząd Miasta w Turynie, licznych przedstawicieli organizacji pozarządowych z Niemiec, firmę z Czech oraz regionalną agencję rozwoju z północno-zachodnich Włoch. Partnerzy, w wyniku realizacji wyżej wymienionych działań, zostaną wyposażeni w narzędzia potrzebne do wdrażania strategii CSR w swoich regionach. Opracowany zostanie dokument strategiczny dotyczący Społecznej Odpowiedzialności Biznesu dla całego obszaru objętego projektem. Zebrane przykłady działań zostaną opublikowane w poradniku dobrych praktyk CSR w regionach (przykłady firm, administracji publicznej, uczelni, organizacji pozarządowych itp.). Późniejszą komunikację ułatwi forum podejmujące wyzwania w obszarze CSR.

Wierzymy, że projekt ten przyczyni się do poprawy klimatu dla innowacji oraz pozwoli partnerom na lepsze wykorzystanie ich potencjału. Projekt „Społecznie Odpowiedzialne Regiony”

wpisuje się w założenia *Programu dla Europy Środkowej 2007-2013*, priorytet 1. Wspieranie innowacyjności na obszarze Europy Środkowej. Przewidywany koszt projektu to około 1 miliona euro. Dofinansowanie kształtuje się na poziomie do 85%.

Projekt ten to nie jedyne działania podejmowane w województwie. W planach jest także utworzenie regionalnej platformy www.odpowiedzialna.malopolska.pl. Portal ten ma edukować przedsiębiorców, a także komunikować i promować dobre praktyki, zachęcać do wymiany doświadczeń w tej dziedzinie, a także, poprzez wdrażanie strategii CSR, propagować innowacyjność. Serdecznie zapraszamy wszystkich zainteresowanych do jej współtworzenia.

Europejski Rok Walki z Ubóstwem i Wykluczeniem Społecznym



Izabela Wilczyńska,
Polska Akcja Humanitarna

Autorka pracuje w Polskiej Akcji Humanitarnej, gdzie zajmuje się rzecznictwem związanym z kształtowaniem efektywnej polityki pomocowej na szczeblu krajowym i europejskim. Jest absolwentką Instytutu Etnologii i Antropologii UW; od 2000 roku zaangażowana w działalność organizacji pozarządowych m.in. Greenpeace, Amnesty International, Fundacji na Rzecz Rozwoju Społeczeństwa Obywatelskiego oraz innych zajmujących prawami człowieka, rozwojem społeczeństwa obywatelskiego, problematyką współpracy rozwojowej i zrównoważonego rozwoju, szczególnie w kontekście procesu globalizacji.



Wyzwania dla Europy
Polska Akcja Humanitarna

Kiedy popatrzymy na świat od strony liczb, pokazuje on nam swoje straszne oblicze, którego na co dzień sobie nie uświadamiamy. Co 4 sekundy ktoś na naszej Ziemi umiera z głodu (czyli ponad 20 000 osób dziennie), co jedną minutę, z powodu braku odpowiedniej opieki medycznej, umiera jedna kobieta w ciąży (czyli 1440 kobiet dziennie), codziennie umiera 6 tysięcy dzieci z powodu braku dostępu do wody pitnej, co piąte dziecko na świecie nie chodzi do szkoły, a 11 milionów dzieci umiera rocznie na uleczalne choroby. Takich strasznych liczb można by podać więcej. Wiele krajów jest dewastowanych przez wojny i czystki etniczne, w innych krajach ludzie cierpią ucisk z powodu systemów totalitarnych. Czy taki stan rzeczy nie uwłacza ludzkiej godności? Czy świadomość tych faktów nie zatrważa i to nie tylko jeśli chodzi o nasze sumienia, lecz także w kategoriach myślenia o budowaniu stabilnego świata w przyszłości? Popatrzmy, jaki świat stworzyliśmy i jaką przyszłość przygotowujemy kolejnym pokoleniom.

Powinniśmy zdawać sobie sprawę z faktu, że postrzeganie współpracy na rzecz rozwoju krajów najslabiej rozwiniętych jako czystej filantropii, jest zbyt dużym uproszczeniem prowadzącym często do nie odpowiedniego rozumienia tematu.

Nie zdziwi chyba nikogo twierdzenie, że we współczesnym świecie walka na rzecz zmniejszania globalnego ubóstwa i pomoc krajom słabiej rozwiniętym jest jednym z najważniejszych wyzwań przed którymi stoimy, i które powinno być traktowane przez społeczność międzynarodową priorytetowo. Dla nas, Polaków, działalność tego typu ma tym większe znaczenie, że przez wiele lat sami byliśmy beneficjentami pomocy zagranicznej, która w znaczącym stopniu przyczyniła się do zmian społeczno – gospodarczych w naszym kraju; do zmian na lepsze. Można powiedzieć, że w dużym stopniu to dzięki niej możemy obecnie cieszyć się wolnością, demokracją, a także członkostwem w instytucjach euroatlantyckich. Ten wieloletni wysiłek zaowocował bowiem przyjęciem Polski w 1996 r. do grupy OECD, a w 2004 r. do Unii Europejskiej. Choć dla wielu z nas może się to wydawać nieprawdopodobne, Polska zajmuje współcześnie wysoką pozycję w światowych rankingach rozwojowych. Wg danych ONZ z 2005 roku zajmowaliśmy 37 miejsce (na 192 państwa) – co oznacza, że jesteśmy bogatsi od zdecydowanej większości państw świata. Z państwa beneficjenta pomocy zagranicznej staliśmy się obecnie państwem donatorem – co jest niewątpliwie naszym sukcesem i źródłem satysfakcji. Musimy jednak pamiętać, że przynależność do wymienionych organizacji jak również świadomość znaczenia uzyskanego w przeszłości wsparcia, nakłada na nas obowiązek aktywnej działalności na rzecz państw najbiedniejszych.

Powinniśmy zdawać sobie sprawę z faktu, że postrzeganie współpracy na rzecz rozwoju krajów najslabiej rozwiniętych jako czystej filantropii, jest zbyt dużym uproszczeniem prowadzącym często do nie odpowiedniego rozumienia tematu. Troska o potrzeby innych (często daleko położonych) krajów nie może być postrzegana jedynie w kategoriach odruchu serca, czy jako dzia-

łanie ad hoc - lecz musi być widziana jako wyraz nowego fundamentu świadomości, że żyjemy w jednej globalnej społeczności i musimy być solidarni ze światem zewnętrznym. Jest to działanie płynące nie tylko z serca lecz także z rozumu oraz świadomości, że jeśli innym będzie żyło się lepiej, to i nam będzie lepiej. W dzisiejszych czasach, bowiem, gospodarki wszystkich państw stają się coraz bardziej współzależne, zanikają kolejne bariery komunikacyjne, a problemy społeczne i ekologiczne nabierają globalnego charakteru. Eksperti w dziedzinie polityki zagranicznej od dawna zdają sobie sprawę, że akty altruizmu – udzielanie pomocy na cele odbudowy i rozwoju, spieszenie z pomocą humanitarną tam, gdzie wydarzają się klęski żywiołowe – to zarazem akty światłego działania we własnym interesie. I wcale nie pomniejsza to znaczenia takich czynów. Przecież zasady moralne są zasadami stwarzającymi podstawę do współpracy i wzajemności, od których zależy cywilizacja.

Przełomowym momentem w międzynarodowej współpracy na rzecz redukcji ubóstwa oraz luki rozwojowej między bogatymi i biednymi był rok 2000 kiedy to na szczycie ONZ przyjęto Deklarację Milenijną i Milenijne Cele Rozwoju. Wydarzenie to zapoczątkowało bezprecedensową w historii mobilizację społeczności międzynarodowej na rzecz rozwoju krajów najsłabiej rozwiniętych. Zaowocowało to w kolejnych latach deklaracjami o zwiększeniu funduszy na pomoc rozwojową i podjęciu konkretnych działań na rzecz zwiększenia efektywności pomocy, jak również włączenia do wspólnoty donorów nowych dawców takich jak np. Polska. Zgodnie z ustaleniami Europejskiego Konsensusu ws. Rozwoju z 2005 r. państwa Unii Europejskiej zobowiązały się do zwiększenia Oficjalnej Pomocy Rozwojowej do 2010 roku do poziomu 0,56 % PNB w skali całej Unii (0,17% PNB w przypadku

Eksperti w dziedzinie polityki zagranicznej od dawna zdają sobie sprawę, że akty altruizmu – udzielanie pomocy na cele odbudowy i rozwoju, spieszenie z pomocą humanitarną tam, gdzie wydarzają się klęski żywiołowe – to zarazem akty światłego działania we własnym interesie.

Miejmy nadzieje, że 2010 rok będący Rokiem Walki z Ubóstwem i Wykluczeniem Społecznym będzie sprzyjał refleksji o konieczności zwiększania wysiłków na rzecz solidarnej, szczerzej, efektywnej walki z globalnymi nierównościami i pomocy dla krajów słabiej rozwiniętych.

nowych krajów członkowskich) i do dołożenia wszystkich starań, aby w 2015 roku zwiększyć pomoc do poziomu odpowiednio 0,7% PNB i 0,33% PNB (w przypadku nowych krajów Unii). Już teraz widać jednak, że w przypadku wielu państw (w tym Polski) cele na 2010 rok nie zostały zrealizowane, a pomoc Unii Europejskiej nie wzrasta – co daje pesymistyczny scenariusz jeśli chodzi o wywiązanie się z obietnic o zwiększenie pomocy do poziomu wyznaczonego na 2015 rok i osiągnięcia Milenijnych Celów Rozwoju. Jest to wizja tym bardziej smutna, że kryzys finansowy, będący najczęściej wymienianym powodem dlaczego pomoc krajów rozwiniętych nie wzrasta – ma nieporównywalnie większe i tragiczne w skutkach konsekwencje dla krajów najbiedniejszych. Tylko w zeszłym roku na wskutek kryzysu finansowego liczba ludzi żyjących poniżej 1 dolara dziennie wzrosła o ponad 40 milionów.

Miejmy nadzieje, że 2010 rok będący Rokiem Walki z Ubóstwem i Wykluczeniem Społecznym będzie sprzyjał refleksji o konieczności zwiększania wysiłków na rzecz solidarnej, szczerzej, efektywnej walki z globalnymi nierównościami i pomocy dla krajów słabiej rozwiniętych. Musimy pamiętać, że nie wolno nam się w realizacji naszych zobowiązań ociągać, gdyż od tego jak będziemy wywiązywać się z naszych deklaracji udzielania pomocy rozwojowej zależy zarówno życie konkretnych ludzi jak również to w jakim świecie będziemy żyli w przyszłości – stawka jest więc bardzo wysoka. Ponieważ Polska w drugiej połowie 2011 roku obejmie Prezydencję UE, jako państwo kojarzone z symbolem „Solidarności” powinniśmy świadomie wnieść nasz wkład w szerzenie tej tak ważnej dla nas idei i z całego serca (jak i rozumu!) promować „Solidarność w Walce z Globalnym Ubóstwem”.

Więcej informacji:

www.pah.org.pl

www.ubostwo.pl

www.wodapitna.pl

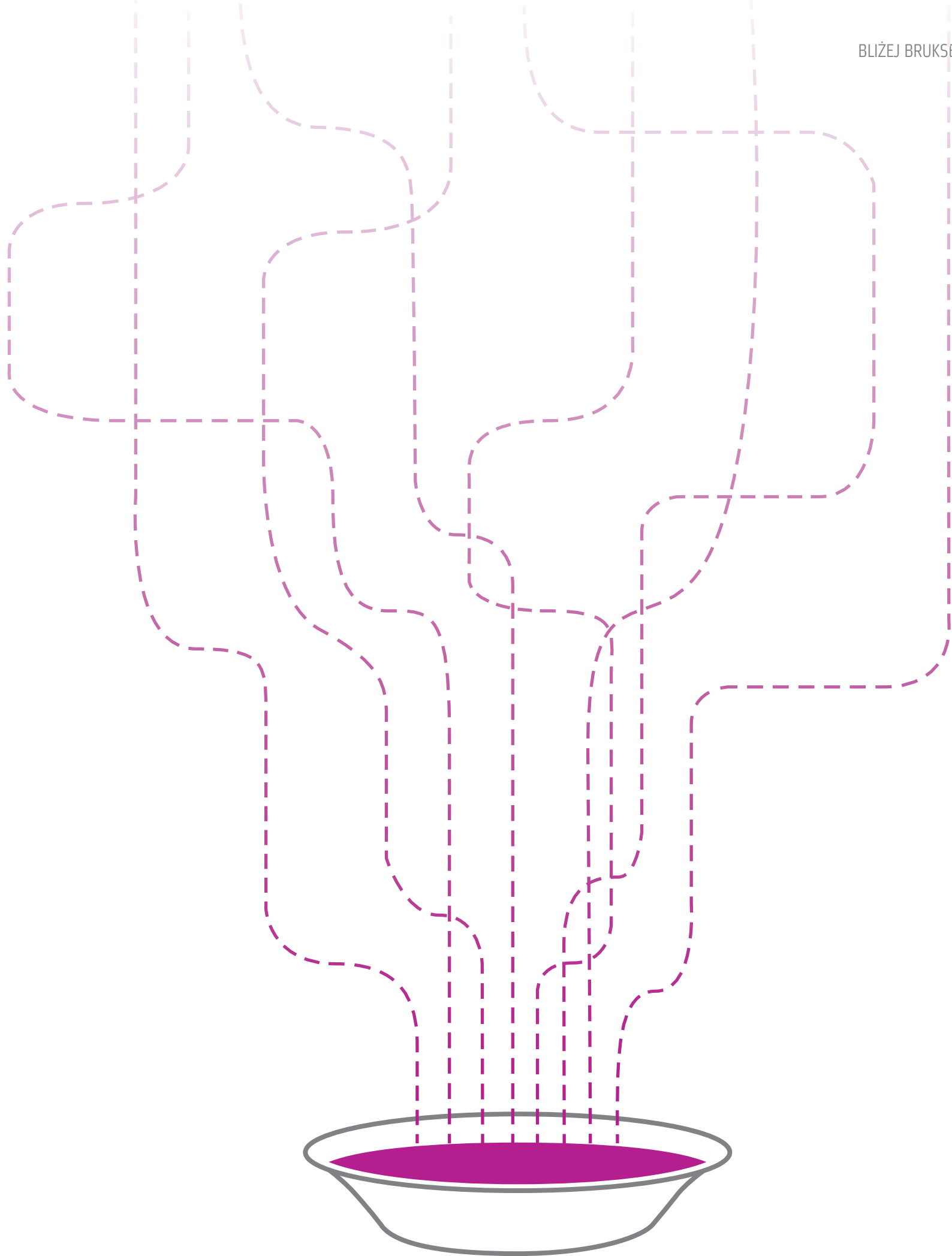

Questio Iuris

STRATEGIA EUROPA 2020

STRESZCZENIE

Europę czeka czas zmian. Kryzys zniweczył wyniki wielu lat postępu gospodarczego i społecznego oraz odsłonił strukturalne słabości europejskiej gospodarki. Jednocześnie świat zmienia się bardzo szybko, a długofalowe problemy, takie jak globalizacja, rosnące zapotrzebowanie na ograniczone zasoby i starzenie się społeczeństw, stają się coraz bardziej naglące. Europa musi zatroszczyć się o swoją przyszłość. Europa może odnieść sukces, jeśli będzie działać wspólnie, jako Unia. Potrzebujemy strategii, dzięki której wyjdziemy z kryzysu silniejsi, gospodarka UE stanie się inteligentna i zrównowazona, będzie sprzyjać włączeniu społecznemu, będzie się mogła pochwalić wysokimi wskaźnikami zatrudnienia i wydajności oraz większą spójnością społeczną. Europa 2020 to wizja społecznej gospodarki rynkowej dla Europy XXI wieku.

§

Strategia Europa 2020 obejmuje trzy wzajemnie ze sobą powiązane priorytety:

- rozwój inteligentny: rozwój gospodarki opartej na wiedzy i innowacji;
- rozwój zrównoważony: wspieranie gospodarki efektywniej korzystającej z zasobów, bardziej przyjaznej środowisku i bardziej konkurencyjnej;
- rozwój sprzyjający włączeniu społecznemu: wspieranie gospodarki o wysokim poziomie zatrudnienia, zapewniającej spójność społeczną i terytorialną.

§

UE musi określić, gdzie chce się znaleźć w roku 2020. W tym celu Komisja proponuje wytyczenie kilku nadrzędnych, wymiernych celów UE:

- wskaźnik zatrudnienia osób w wieku 20-64 lat powinien wynosić 75%;
- na inwestycje w badania i rozwój należy przeznaczać 3% PKB Unii;
- należy osiągnąć cele „20/20/20” w zakresie klimatu i energii (w tym ograniczenie emisji dwutlenku węgla nawet o 30%, jeśli pozwolą na to warunki);

- liczbę osób przedwcześnie kończących naukę szkolną należy ograniczyć do 10%, a co najmniej 40% osób z młodego pokolenia powinno zdobywać wyższe wykształcenie;
- liczbę osób zagrożonych ubóstwem należy zmniejszyć o 20 mln.

§

Powyższe wymierne cele są ze sobą wzajemnie powiązane i to właśnie od ich osiągnięcia zależeć będzie nasz sukces. Aby każde państwo członkowskie mogło dopasować strategię Europa 2020 do swojej szczególnej sytuacji, Komisja proponuje, aby powyższe wymierne cele unijne przełożyć na krajowe cele i metody działania. Powyższe cele szczegółowe wpisują się w realizację trzech ogólnych priorytetów – rozwoju inteligentnego, zrównoważonego i sprzyjającego włączeniu społecznemu. Ich lista nie jest jednak wyczerpująca: aby je urzeczywistnić, potrzebne będą liczne działania prowadzone na poziomie krajowym, unijnym i międzynarodowym.

§

Komisja przedstawia siedem projektów przewodnich, które umożliwią postępy w ramach każdego z priorytetów tematycznych:

- „Unia innowacji” – projekt na rzecz poprawy warunków ramowych i dostępu do finansowania badań i innowacji, tak by innowacyjne pomysły przeradzały się w nowe produkty i usługi, które z kolei przyczynią się do wzrostu gospodarczego i tworzenia nowych miejsc pracy;
- „Młodzież w drodze” – projekt na rzecz poprawy wyników systemów kształcenia oraz ułatwiania młodzieży wejścia na rynek pracy;
- „Europejska agenda cy-

frowa” – projekt na rzecz upowszechnienia szybkiego Internetu i umożliwienia gospodarstwom domowym i przedsiębiorstwom czerpania korzyści z jednolitego rynku cyfrowego;

- „Europa efektywnie korzystająca z zasobów” – projekt na rzecz uniezależnienia wzrostu gospodarczego od wykorzystania zasobów, przejścia na gospodarkę niskoemisyjną, większego wykorzystania odnawialnych źródeł energii, modernizacji transportu oraz propagowania efektywności energetycznej;
- „Polityka przemysłowa w erze globalizacji” – projekt na rzecz poprawy oto-

czenia biznesu, szczególnie w odniesieniu do MŚP, oraz wspierania rozwoju silnej i zrównoważonej bazy przemysłowej, przygotowanej do konkurencyjności na rynkach światowych;

- „Program na rzecz nowych umiejętności i zatrudnienia” – projekt na rzecz modernizacji rynków pracy i wzmocnienia pozycji obywateli poprzez rozwój kwalifikacji przez całe życie w celu zwiększenia współczynnika aktywności zawodowej i lepszego dopasowania popytu do podaży na rynku pracy, między innymi dzięki mobilności siły roboczej;
- „Europejski program walki z ubóstwem” – projekt na

rzecz zapewnienia spójności społecznej i terytorialnej, tak aby korzyści płynące ze wzrostu gospodarczego i zatrudnienia były szeroko dostępne, a osoby ubogie i wykluczone społecznie mogły żyć godnie i aktywnie uczestniczyć w życiu społeczeństwa.

§

W realizację siedmiu powyższych projektów przewodnich będzie zaangażowana zarówno Unia Europejska, jak i państwa członkowskie. Do rozwiązania największych problemów i osiągnięcia celów strategii Europa 2020 w pełni wykorzystane zostaną instrumenty, jakimi dysponujemy na poziomie UE, przede wszystkim jednolity rynek, instrumenty finansowe i narzędzia polityki zewnętrznej. W pierwszej kolejności Komisja musi określić, co jest niezbędne, aby przygotować wiarygodną strategię wyjścia z kryzysu, kontynuować reformę systemu finansowego, przeprowadzić konsolidację budżetową na potrzeby długofalowego wzrostu gospodarczego

go oraz zwiększyć koordynację działań w ramach unii gospodarczej i walutowej.

§

Do osiągnięcia zaplanowanych wyników będziemy potrzebować silniejszego modelu zarządzania gospodarczego. Strategia Europa 2020 będzie się opierać na dwóch filarach: przedstawionym powyżej podejściu tematycznym, łączącym ogólne priorytety i służące ich realizacji wymierne cele, oraz na sprawozdaniach państw członkowskich, które mają pomóc im w opracowaniu własnych strategii powrotu do trwałego wzrostu i stabilnych finansów publicznych. Na poziomie UE przyjęte zostaną zintegrowane wytyczne, obejmujące unijne priorytety ogólne i wymierne cele. Poszczególnym państwom członkowskim przekazane zostaną zalecenia. W przypad-

ku niepodjęcia odpowiednich działań przewiduje się możliwość wystosowania ostrzeżenia. Podsumowanie osiągnięć strategii Europa 2020 i ocena paktu stabilności i wzrostu będą prowadzone jednocześnie, jednak instrumenty te będą funkcjonować niezależnie od siebie i zachowana zostanie integralność paktu.

§

Sercem strategii i instytucją całkowicie zaangażowaną w jej realizację będzie Rada Europejska. Komisja będzie nadzorować postępy w osiągnięciu wytyczonych celów, ułatwiać wymianę polityczną oraz przedstawiać wnioski legislacyjne konieczne do nadawania właściwego kierunku realizacji projektów przewodnich. Zadaniem Parlamentu Europejskiego będzie zmobilizowanie obywateli oraz współudział w uchwaleniu najważniejszych inicjatyw legislacyjnych. Takie partnerskie podejście powinno objąć również komitety UE, parlamenty narodowe, władze krajowe, lokalne i regionalne, partnerów społecznych oraz inne zainteresowane podmioty

i przedstawicieli społeczeństwa obywatelskiego, tak aby wszyscy wzięli udział w realizacji przedstawionej tu wizji. Komisja proponuje, aby Rada Europejska w marcu przyjęła ogólny kształt strategii i wymierne cele UE, a w czerwcu zatwierdziła szczegółowe parametry strategii, w tym zintegrowane wytyczne i cele krajowe. Aby strategia Europa 2020 mogła przynieść oczekiwane rezultaty, Komisja liczy również na uwagi i wsparcie Parlamentu Europejskiego.

Więcej informacji można znaleźć na stronie:
http://ec.europa.eu/europe2020/index_en.htm

